



OWNER'S MANUAL

# AIR CONDITIONER

---



Read this owner's manual thoroughly before operating the appliance and keep it handy for reference at all times.

TYPE : Ceiling Concealed Duct

EN ENGLISH    FR FRANÇAIS    ES ESPAÑOL

# TABLE OF CONTENTS

## **3 SAFETY INSTRUCTIONS**

---

- 4 IMPORTANT SAFETY INSTRUCTIONS

## **16 PRIOR TO OPERATION**

---

- 16 Preparing for operation
- 16 Usage
- 16 Cleaning and maintenance
- 16 Service
- 16 FOR YOUR RECORDS

## **17 OPERATION DETAILS**

---

- 17 Operation range
- 17 Usage Limitations

## **18 OPERATION**

---

- 18 Parts and Functions

## **19 MAINTENANCE**

---

- 19 Cleaning the Air Filter
- 20 When air conditioner is not going to be used for a long period of time
- 20 When using the air conditioner after a long period of non-use
- 20 Operation Tips

## **21 TROUBLESHOOTING**

---

- 21 Before Calling for Service

## **22 LIMITED WARRANTY (USA)**

---

## **23 LIMITED WARRANTY (CANADA)**

---

# SAFETY INSTRUCTIONS

## READ ALL INSTRUCTIONS BEFORE USE



A2L

This symbol indicates that this appliance uses a flammable refrigerant. If the refrigerant is leaked and exposed to an external ignition source, there is a risk of fire.



A2L



This symbol indicates that the Owner's Manual should be read carefully.



This symbol indicates that service personnel should be handling this equipment with reference to the Installation Manual.



This symbol indicates that information is available in the Owner's Manual or Installation Manual.

### Your safety and the safety of others are very important.

We have provided many important safety messages in this manual and on your appliance. Always read and follow all safety messages.



This is the safety alert symbol.

This symbol alerts you to potential hazards that can kill or injure you and others.

All safety messages will follow the safety alert symbol and either the word **WARNING**, or **CAUTION**.



#### **WARNING**

Failure to follow these instructions could result in death or serious injury.



#### **CAUTION**

Failure to follow these instructions could result in minor or moderate injury or damage to the product.

All safety messages will tell you what the potential hazard is, inform you as to how to reduce the chance of injury, and tell you what may happen if the instructions are not followed.

## IMPORTANT SAFETY INSTRUCTIONS

### **WARNING**

**To reduce the risk of explosion, fire, death, electric shock, scalding or injury to persons when using this product, follow basic precautions, including the following:**

- Installation or repairs done by unauthorized persons can pose hazards to you and others.
- Installation **MUST** conform to the local building codes or, in the absence of local codes, the National Electrical Code NFPA 70/ANSI C1-1003 or current edition and Canadian Electrical Code Part 1 CSA C22. 1.
- The information contained in this manual is intended for use by a qualified service technician who is familiar with the safety procedures and equipped with the proper tools and test instruments.
- Failure to read and follow all instructions in this manual can result in equipment malfunction, property damage, personal injury and/or death.
- When the power cord needs to be replaced, the replacement work should be performed by authorized personnel using only genuine replacement parts.
- This appliance is not accessible to the general public. This appliance is not intended for use by persons (including children) with reduced physical, sensory or mental capabilities, or lack of experience and knowledge, unless they have been given supervision or instruction concerning the use of the appliance by a person responsible for their safety. Children should be supervised to ensure that they do not play with the appliance.

## Important Safety Instructions

### WARNING

#### Installation

Contact the dealer to have the air conditioner installed.

- Incomplete installation performed by yourself may result in a water leakage, electric shock, and fire.

Check the foundation for damaged on a continuous basis, especially if it has been in use for a long time.

- It may cause injury or damage to the unit or other property.

Contact the dealer for repairs, maintenance and to reinstall the air conditioner.

- Incomplete installation performed by yourself may result in a water leakage, electric shock, and fire.

Be sure to only use accessories made by LG which are specifically designed for use with the equipment and have them installed by a professional.

- Improper installation or attachment of equipment or accessories could result in electric shock, a short circuit, leaks, fire or other damage to the equipment.

In the case of refrigerant leakage, consult the dealer. When installing the air conditioner in a small room, it is necessary to take proper measures so that even when it leaks, the amount of any leaked refrigerant does not exceed the limiting concentration even when it leaks. If the refrigerant leakage exceeds the limiting concentration level, an oxygen deficiency-related accident may occur.

- There is a risk of asphyxiation which could lead to serious injury or death.

Do not install the unit in an area where there are flammable materials.

- There is a risk of explosion that could result in serious injury or death.

Use a vacuum pump or insert (nitrogen) gas when performing a leakage test or air purge. Do not allow air etc. to enter the refrigerant circuit (piping). Never use refrigerants that are not specified on the specification, label and in the manuals.

- There is a risk of death, injury, fire or explosion.

For installation of the UVnano Filter Box(a non integral duct mounted UV lamp system approved by LG Electronics), always contact the service center or a professional installation agency.

- Otherwise, it may cause a ultraviolet(UV) radiation exposure to eyes and skins, electrical shock, or injury.
- Do not install indoor units in laundry rooms.

### Power

Do not attempt to do electrical work or grounding work unless you are licensed to do so. Consult with the dealer for electrical work and grounding work.

- There is a risk.

Do not modify or extend the power cable.

- There is risk of fire or electric shock.

Be sure to establish an earth.

- There is risk of fire or electric shock.

Be sure to install an earth leakage breaker.

- There is risk of fire or electric shock.

Always install a dedicated circuit and breaker.

- Improper wiring or installation may cause fire or electric shock.

Do not turn on the breaker or power if the front panel, cabinet, top cover, or control box cover are removed or opened.

- Doing so could cause fire, electric shock, explosion or death.

Do not use a defective or underrated circuit breaker. Use this appliance on a dedicated circuit.

- There is a risk of fire or electric shock.

Consult with the installation contractor for cleaning or maintenance. Turn off all electrical power before doing any cleaning or maintenance.

- There is a risk of water leakage, electric shock or serious injury.

Take care to ensure that the power cable cannot be pulled out or damaged during operation.

- There is a risk of fire or electric shock.

Do not place anything on the power cable.

- There is a risk of fire or electric shock.

Do not turn off the power immediately after stopping operation. Always wait for at least five minutes before turning off the power.

- Otherwise, water leakage may occur.

Indoor/outdoor wiring connections must be secured tightly and the cable should be routed properly so that there is no force pulling the cable from the connection terminals.

- Improper or loose connections can cause heat generation or fire.

Do not touch (operate) the product with wet hands.

- There is a risk of electrical shock.

When installing the product vertical standing position, vertical drain pan(accessory kit) must be installed.

- Otherwise, drain water leakage will occur and can cause hazardous damage.

## Operation

Be sure to use only those parts which are listed in the SVC parts list. Never attempt to modify the equipment.

- The use of inappropriate parts can cause an electrical shock or fire.

Do not install the air conditioner at any place where flammable gas may leak out. If the gas leaks out and stays around the air conditioner, a fire may break out.

- There is a risk of explosion, fire and serious injury.

Never use flammable spray such as hair spray, lacquer or paint near the unit.

- Flammable spray may cause a fire.

If equipment utilizing a burner is used in the same room as the air conditioner, there is the danger of oxygen deficiency, which could lead to asphyxiation. Be sure to ventilate the room sufficiently to avoid this hazard.

- There is a risk of serious injury or death.

Do not put fingers or other objects into the air inlet or air outlet. Never remove the fan guard of the unit.

- The fan rotates at a high speed and will cause injury.

Never sprinkle or spill water or liquids on unit.

- Doing so could cause fire, failure of the product, or electric shock.

Never let the indoor unit or the remote controller get wet.

- Water can cause an electric shock or a fire.

Do not let the air conditioner run while a door or window is open on a day with high humidity. This could result in excessive moisture and water damage.

- Excess moisture may collect and cause water damage to walls or furniture.

If there are any abnormalities in the operation of the air conditioner such as strange sounds, smoke or fire. turn off the power and contact the dealer immediately.

- There is a risk of severe injury or death.

Take care to ensure that nobody can step on or fall onto the outdoor unit.

- This could result in personal injury and product damage.

Stop operation and close all window in storm or hurricane. If possible, remove the product from the window before the hurricane arrives.

- There is a risk of property damage, product failure, or electric shock.

If the product becomes soaked (flooded or submerged), contact the dealer.

- There is a risk of fire or electric shock.

Do not use the product in a tightly closed space for a long time.

- Doing so could result in a state of oxygen deficiency.

## Maintenance

The heat exchanger fins are sharp edges enough to cut. To avoid injury, wear gloves or cover the fins while working around them.

Tear apart and throw away plastic packaging bags so that children will not play with them.

- Children playing with plastic bags are at risk of death by suffocation.

Safely dispose of the packing materials. Packing materials, such as nails and other metal or wooden parts.

- These materials could cause puncture wounds or other injuries.

## CAUTION

### Installation

If the refrigerant gas leaks during the installation, ventilate the area immediately.

- Such leakage it can be harmful for your health.

Always check for gas (refrigerant) leakage after installation or repair of product.

- Low refrigerant levels may cause product failure.

Keep the product level, even when installing it.

- This will help to avoid vibration or water leakage.

Use two or more people to lift and transport the product.

- This will help to avoid personal injury.

Installation work must be performed in accordance with the National Electric Code by qualified and authorized personnel only.

Do not place objects in direct proximity of the outside unit. Do not let leaves and other debris accumulate around the unit. Leaves are a hotbed for small animals, which can enter the unit. Once inside the unit, these animals can lead to the unit malfunctioning, and end up causing in smoke or fire when they make contact with electrical parts.

- There is a risk of fire or electric shock.

Do not install the product where it will be exposed to sea wind (salt spray) directly.

- This can cause corrosion on the product. Corrosion, particularly on the condenser and evaporator fins, could cause product malfunction or inefficient operation.

Make sure that the drainpipe is installed properly to drain water. Arrange the drain hose to ensure smooth drainage.

- Incomplete drainage may lead to water damage done to the building, furniture, etc. If no water is discharged from the drainpipe while the air conditioner or heat pump is in the cooling mode, it may be because the drainpipe has become clogged with dust or dirt, and could result in water leakage in the indoor unit. In such a situation, stop operating the air conditioner or heat pump and contact the dealer.

Do not install the product where the noise or hot air from the outdoor unit could be harmful to your immediate surroundings.

- Improper placement could cause problems for your neighbors.

The Limited Warranty is void and of no effect, and LG will have no liability hereunder to any Customer or third party, to the extent any of the following occur: acts, omissions, and conduct of any and all third parties including, but not limited to, the installing contractor and any repairs, service or maintenance by unauthorized or unqualified persons.

Do not install the unit in potentially explosive atmospheres.

### Operation

If refrigerant gas leaks while the unit is being repaired do not touch the leaking refrigerant gas.

- The refrigerant gas can cause frostbite (cold burn)

Do not mix air or gases other than the specified refrigerant used in the system.

- Air entering the refrigerant system can lead to excessively high pressure causing equipment damage or injury.

Make sure that there are no obstacles close to the outdoor unit. The presence of obstacles close to the outdoor unit may reduce the performance of outdoor unit or increase its operating sound.

- This could cause product failure.

Do not use the air conditioner for any other purposes other than comfort cooling or heating. Do not use the unit for cooling precision instruments, food, plants, animals or works of art.

- Doing so could lead to risk of damage or loss of property.

Replace all the batteries in the remote control with new ones of the same type. Do not mix old and new batteries or different types of batteries.

- Doing so could lead to a risk of fire or explosion.

Do not recharge or disassemble the batteries. Do not dispose of batteries in a fire.

- They may burn or explode.

If the liquid from the batteries gets onto your skin or clothes, wash it well with clean water. Do not use the remote if the batteries have leaked.

- The chemicals in batteries could cause burns or other health hazards.

If you ingest the liquid from the batteries, brush your teeth and see a doctor. Do not use the remote if the batteries have leaked.

- The chemicals in batteries could cause burns or other health hazards.

Do not step on or put anything on the product. (outdoor units)

- Doing so could lead to a risk of personal injury and product failure.

The appliance is not intended for use by young children or infirm persons without supervision.

Do not allow a child to mount on the unit or place any object on it. Do not let children play on and around the unit.

- Falling or tumbling may result in injury. If a child touches the unit carelessly, it may result in injury.

Do not drink the water drained from the product.

- It is not sanitary and could cause serious health issues.

## **Maintenance**

Contact the dealer for repair or maintenance.

Do not wipe the controller operation panel with benzine, thinner, chemical dust cloths, etc. The panel may get discolored or the coating may peel off. If it is very dirty, soak a cloth in water-diluted neutral detergent, squeeze it well and wipe the panel clean. Then wipe it dry it with another dry cloth.

- There is a risk of damage to the plastic parts of the product.

Do not insert hands or other objects through the air inlet or outlet while the product is operating.

- There are sharp and moving parts that could cause personal injury.

Use a firm stool or ladder when cleaning or maintaining the product.

- Be careful and avoid personal injury.

Do not touch the metal parts of the product when removing the air filter. They are very sharp!

- There is a risk of personal injury.

Do not drink the water drained from the product.

- It is not sanitary and could cause serious health issues.

Do not operate the air conditioner when using a room fumigation-type insecticide.

- Failure to do so could lead to the chemicals becoming deposited in the unit, which could endanger the health of those who are hypersensitive to chemicals.

## Notes for Safety Guide

### Installation

Always perform grounding.

- Otherwise, it may cause electrical shock.

For installation of the product, always contact the service center or a professional installation agency.

- Otherwise, it may cause a fire, electrical shock, explosion or injury.

Securely attach the electrical part cover to the indoor unit and the service panel to the outdoor unit.

- If the electrical part cover of the indoor unit and the service panel of the outdoor unit are not attached securely, it could result in a fire or electric shock due to dust, water, etc.

Always install an air leakage breaker and a dedicated switching board.

- No installation may cause a fire and electrical shock.

Do not keep or use flammable gases or combustibles near the air conditioner.

- Otherwise, it may cause a fire or the failure of product.

Ensure that an installation frame of the outdoor unit is not damaged due to use for a long time.

- It may cause injury or an accident.

Do not disassemble or repair the product randomly.

- It will cause a fire or electrical shock.

Do not install the product at a place that there is concern of falling down.

- Otherwise, it may result in personal injury.

Use caution when unpacking and installing.

- Sharp edges may cause injury.

Use a vacuum pump or Inert (nitrogen) gas when doing leakage test or air purge. Do not compress air or Oxygen and Do not use Flammable gases. Otherwise, it may cause fire or explosion. There is the risk of death, injury, fire or explosion.

- Consult your local dealer regarding what to do in case of refrigerant leakage.  
When the air conditioner is to be installed in a small room, it is necessary to take proper measures so that the amount of any leaked refrigerant does not exceed the concentration limit in the event of a leakage. Otherwise, this may lead to an accident due to oxygen depletion.

Carry out the specified installation work after taking into account earthquakes.  
Failure to do so during installation work may result in the unit falling and causing accidents.

Make sure that a separate power supply circuit is provided for this unit and that all electrical work is carried out by qualified personnel according to local laws and regulations and this installation manual. An insufficient power supply capacity or improper electrical construction may lead to electric shocks or fire.

Be sure to switch off the unit before touching any electrical parts.

Make sure that all wiring is secured, the specified wires are used, and that there is no strain on the terminal connections or wires.

If refrigerant gas leaks during installation, ventilate the area immediately.

Toxic gas may be produced if the refrigerant gas comes into contact with fire.

Make sure to be materials in a compartment handling air for circulation through a duct supplying only one room.

Do not store or use flammable gas or combustibles near the unit.

- There is risk of fire, explosion, and physical injury or death.

Do not use means to accelerate the defrosting process or to clean, other than those recommended by the manufacturer.

The appliance shall be stored in a room without continuously operating ignition sources (For example: open flames, an operating gas appliance or an operating electric heater.)

Do not pierce or burn.

Be aware that refrigerants may not contain an odour.

The manufacturer may provide other suitable examples or may provide additional information about the refrigerant odour.

Pipe-work including, pipe routing, and installation shall include protection from physical damage in operation and service, and be in compliance with national and local codes and standards, such as ASHRAE 15, IAPMO Uniform Mechanical Code, ICC International Mechanical Code, or CSA B52. All field joints shall be accessible for inspection prior to being covered or enclosed.

An unventilated area where the appliance using flammable refrigerants is installed shall be so constructed that should any refrigerant leak, it will not stagnate so as to create a fire or explosion hazard.

Field-made refrigerant joints indoors shall be tightness tested. The test method shall have a sensitivity of 5 grams per year of refrigerant or better under a pressure of at least 0,25 times the maximum allowable pressure. No leak shall be detected;

If appliances connected via an air duct system to one or more rooms with A2L REFRIGERANTS are installed in a room with an area less than  $A_{min}$  as determined in standard, that room shall be without continuously operating open flames (e.g. an operating gas appliance) or other POTENTIAL IGNITION SOURCES (for e.g., an operating electric heater, hot surfaces). A flame-producing device may be installed in the same space if the device is provided with an effective flame arrest.

After completion of field piping for split systems, the field pipework shall be pressure tested with an inert gas and then vacuum tested prior to refrigerant charging, according to the following requirements:

- The minimum test pressure for the low side of the system shall be the low side design pressure and the minimum test pressure for the high side of the system shall be the high side design pressure, unless the high side of the system, cannot be isolated from the low side of the system in which case the entire system shall be pressure tested to the low side design pressure.
- The test pressure after removal of pressure source shall be maintained for at least 1 h with no decrease of pressure indicated by the test gauge, with test gauge resolution not exceeding 5% of the test pressure.
- During the evacuation test, after achieving a vacuum level specified in the manual or less, the refrigeration system shall be isolated from the vacuum pump and the pressure shall not rise above 1500 microns within 10 min. The vacuum pressure level shall be specified in the manual, and shall be the lesser of 500 microns or the value required for compliance with national and local codes and standards, which may vary between residential, commercial, and industrial buildings.

## Qualification of workers

The manual shall contain specific information about the required qualification of the working personnel for maintenance, service and repair operations. Every working procedure that affects safety means shall only be carried out by qualified person by manufacturer.

Examples for such working procedures are:

- Breaking into the refrigerating circuit;
- Opening of sealed components;
- Opening of ventilated enclosures.

Refrigerant tubing shall be protected or enclosed to avoid damage.

Flexible refrigerant connectors (such as connecting lines between the indoor and outdoor unit) that may be displaced during normal operations shall be protected against mechanical damage.

A brazed, welded, or mechanical connection shall be made before opening the valves to permit refrigerant to flow between the refrigerating system parts.

Keep any required ventilation openings clear of obstruction.

Mechanical connections (mechanical connectors or flared joints) shall be accessible for maintenance purposes.

Flexible pipe elements shall be protected against mechanical damage, excessive stress by torsion, or other forces. They should be checked for mechanical damage annually.

Protection devices, piping and fittings shall be protected as far as possible against adverse environmental effects, for example, the danger of water collecting and freezing in relief pipes or the accumulation of dirt and debris.

Precautions shall be taken to avoid excessive vibration or pulsation to refrigerating piping.

Piping in refrigerating systems shall be so designed and installed to minimize the likelihood hydraulic shock damaging the system.

Provision shall be made for expansion and contraction of long runs of piping.

Steel pipes and components shall be protected against corrosion with a rustproof coating before applying any insulation.

Ducts connected to an appliance shall not contain a potential ignition source.

The supply and return air shall be directly ducted to the space.

Open areas such as false ceilings shall not be used as a return air duct.

Only auxiliary devices approved by the appliance manufacturer or declared suitable with the refrigerant shall be installed in connecting ductwork.

Auxiliary devices which can be potential ignition source shall not be installed in connecting ductwork. Examples of potential ignition sources are UV lights, electric heaters with a temperature exceeding 700 °C, pilot flames, brushed motors and similar devices.

For duct connected appliances, false ceilings or drop ceilings may be used as a return air plenum if a REFRIGERANT DETECTION SYSTEM is provided

in the appliance and any external connections are also provided with a sensor immediately below the return air plenum duct joint.

## Wiring

High voltage electricity is required to operate this system. Adhere to applicable building codes: National Electrical Code (NEC) for U.S. and Mexico, Canada Electrical Code (CE) for Canada and these instructions when wiring.

- Improper connections and inadequate grounding can cause accidental injury or death.

Always ground the unit following local, state, and national Codes.

- There is risk of fire, electric shock, and physical injury or death.

Properly size all circuit breakers or fuses.

- There is risk of fire, electric shock, explosion, physical injury or death.

The information contained in this manual is intended for use by an industry-qualified, experienced, certified electrician familiar with NEC for U.S. and Mexico, or CE for Canada who is equipped with the proper tools and test instruments.

- Failure to carefully read and follow all instructions in this manual can result in equipment malfunction, property damage, personal injury or death.

Refer to local, state, and federal codes, and use power wires of sufficient current capacity and rating.

- Wires that are too small may generate heat and cause a fire.

All electric work must be performed by a licensed electrician and conform to local building codes or, in the absence of local codes, with NEC for U.S. and Mexico, or CE for Canada, and the instructions given in this manual.

- If the power source capacity is inadequate or the electric work is not performed properly, it may result in fire, electric shock, physical injury or death.

Secure all field wiring connections with appropriate wire strain relief.

- Improperly securing wires will create undue stress on equipment power lugs. Inadequate connections may generate heat, cause a fire and physical injury or death.

Properly tighten all power lugs.

- Loose wiring may overheat at connection points, causing a fire, physical injury or death.

⊘ Do not change the settings of the protection devices.

- If the pressure switch, thermal switch, or other protection devices are bypassed or forced to work improperly, or parts other than those specified by LG are used, there is risk of fire, electric shock, explosion, and physical injury or death.

The appliance shall be installed in accordance with national wiring regulations.

Means for disconnection must be incorporated in the fixed wiring in accordance with the wiring rules.

If the supply cord is damaged, it must be replaced by the manufacturer, its service agent or similarly qualified persons in order to avoid a hazard.

## NOTE

- ⊘ Do not supply power to the unit until all electrical wiring, controls wiring, piping, installation, and refrigerant system evacuation are completed.

## Operation

Unplug the unit if strange sounds, smell, or smoke comes from it.

- Otherwise, it may cause electrical shock or a fire.

Keep the flames away.

- Otherwise, it may cause a fire.

Take the power plug out if necessary, holding the head of the plug and do not touch it with wet hands.

- Otherwise, it may cause a fire or electrical shock.

Do not open the suction inlet of the indoor/outdoor unit during operation.

- Otherwise, it may electrical shock and failure.

Do not allow water to run into electrical parts.

- Otherwise, it may cause the failure of machine or electrical shock.

Never touch the metal parts of the unit when removing the filter.

- They are sharp and may cause injury.

Do not step on the indoor/outdoor unit and do not put anything on it.

- It may cause an injury through dropping of the unit or falling down.

When the product is submerged into water, always contact the service center.

- Otherwise, it may cause a fire or electrical shock.

Take care so that children may not step on the outdoor unit.

- Otherwise, children may be seriously injured due to falling down.

The appliance shall be stored so as to prevent mechanical damage from occurring.

This appliance is not intended for use by persons (including children) with reduced physical, sensory or mental capabilities or lack of experience and knowledge, unless they have been given supervision or instruction concerning use of the appliance by a person responsible for their safety. Children should be supervised to ensure that they do not play with the appliance.

LEAK DETECTION SYSTEM installed. Unit must be powered except for service. This unit is equipped with a refrigerant leak detector for safety. To be effective, the unit must be electrically powered at all times after installation, other than when servicing.

## Service & Installation

### Checks to the area

Prior to beginning work on systems containing flammable refrigerants, safety checks are necessary to ensure that the risk of ignition is minimised. For repair to the refrigerating system, the following precautions shall be complied with prior to conducting work on the system.

### Work procedure

Work shall be undertaken under a controlled procedure so as to minimise the risk of a flammable gas or vapour being present while the work is being performed.

### General work area

All maintenance staff and others working in the local area shall be instructed on the nature of work being carried out. Work in confined spaces shall be avoided.

### Checking for presence of refrigerant

The area shall be checked with an appropriate refrigerant detector prior to and during work, to ensure the technician is aware of potentially flammable atmospheres. Ensure that the leak detection equipment being used is suitable for use with flammable refrigerants, i.e. non-sparking, adequately sealed or intrinsically safe.

### Presence of fire extinguisher

If any hot work is to be conducted on the refrigerating equipment or any associated parts, appropriate fire extinguishing equipment shall be available to hand. Have a dry powder or CO<sub>2</sub> fire extinguisher adjacent

to the charging area.

### No ignition sources

No person carrying out work in relation to a refrigerating system which involves exposing any pipe work shall use any sources of ignition in such a manner that it may lead to the risk of fire or explosion.

All possible ignition sources, including cigarette smoking, should be kept sufficiently far away from the site of installation, repairing, removing and disposal, during which refrigerant can possibly be released to the surrounding space. Prior to work taking place, the area around the equipment is to be surveyed to make sure that there are no flammable hazards or ignition risks. "No Smoking" signs shall be displayed.

### Ventilated area

Ensure that the area is in the open or that it is adequately ventilated before breaking into the system or conducting any hot work. A degree of ventilation shall continue during the period that the work is carried out.

The ventilation should safely disperse any released refrigerant and preferably expel it externally into the atmosphere.

### Checks to the refrigerating equipment

Where electrical components are being changed, they shall be fit for the purpose and to the correct specification.

At all times the manufacturer's maintenance and service guidelines shall be followed. If in doubt consult the manufacturer's technical department for assistance.

The following checks shall be applied to installations using flammable refrigerants:

- The actual refrigerant charge is in accordance with the room size within which the refrigerant containing parts are installed
- The ventilation machinery and outlets are operating adequately and are not obstructed
- If an indirect refrigerating circuit is being used, the secondary circuit shall be checked for the presence of refrigerant
- Marking to the equipment continues to be visible and legible. Markings and signs that are illegible shall be corrected
- Refrigerating pipe or components are installed in a position where they are unlikely to be exposed to any substance which may corrode refrigerant containing components, unless the components are constructed of materials which are inherently resistant to being corroded or are suitably protected against being so corroded.

### Checks to the area

Repair and maintenance to electrical components shall include initial safety checks and component inspection procedures. If a fault exists that could compromise safety, then no electrical supply shall be connected to the circuit until it is satisfactorily dealt with. If the fault cannot be corrected immediately but it is necessary to continue operation, an adequate temporary solution shall be used. This shall be reported to the owner of the equipment so all parties are advised.

Initial safety checks shall include:

- Capacitors are discharged: this shall be done in a safe manner to avoid possibility of sparking.
- No live electrical components and wiring are exposed while charging, recovering or purging the system.
- Continuity of earth bonding

### Repairs to sealed components

Sealed electrical components shall be replaced.

### Repair to intrinsically safe components

Intrinsically safe components must be replaced.

### Cabling

Check that cabling will not be subject to wear, corrosion, excessive pressure, vibration, sharp edges or any other adverse environmental effects. The check shall also take into account the effects of aging or continual vibration from sources such as compressors or fans.

### Detection of flammable refrigerants

Under no circumstances shall potential sources of ignition be used in the searching for or detection of refrigerant leaks. A halide torch (or any other detector using a naked flame) shall not be used.

### Leak detection methods

The following leak detection methods are deemed acceptable for all refrigerant systems.

Electronic leak detectors may be used to detect refrigerant leaks but, in the case of FLAMMABLE REFRIGERANTS, the sensitivity may not be adequate, or may need re-calibration. (Detection equipment shall be calibrated in a refrigerant-free area.) Ensure that the detector is not a potential source of ignition and is suitable for the refrigerant used. Leak detection equipment shall be set at a percentage of the LFL of the refrigerant and shall be calibrated to the refrigerant employed, and the appropriate percentage of gas (25 % maximum) is confirmed.

Leak detection fluids are also suitable for use with most refrigerants but the use of detergents containing chlorine shall be avoided as the chlorine may react with the refrigerant and corrode the copper pipe-work.

### NOTE

- Examples of leak detection fluids are.
  - Bubble method.
  - Fluorescent method agents.

If a leak is suspected, all naked flames shall be removed / extinguished.

If a leakage of refrigerant is found which requires brazing, all of the refrigerant shall be recovered from the system, or isolated (by means of shut off valves) in a part of the system remote from the leak. Removal of refrigerant shall be according to removal and evacuation procedure.

### Removal and evacuation

When breaking into the refrigerant circuit to make repairs – or for any other purpose – conventional procedures shall be used. However, for flammable refrigerants it is important that best practice be followed, since flammability is a consideration.

The following procedure shall be adhered to:

- Safely remove refrigerant following local and national regulations;
- Evacuate;
- Purge the circuit with inert gas (optional for A2L);
- Evacuate (optional for A2L);
- Continuously flush or purge with inert gas when using flame to open circuit; and
- Open the circuit.

The refrigerant charge shall be recovered into the correct recovery cylinders if venting is not allowed by local and national codes. For appliances containing flammable refrigerants, the system shall be purged with oxygen-free nitrogen to render the appliance safe for flammable refrigerants. This process might need to be repeated several times.

Compressed air or oxygen shall not be used for purging refrigerant systems.

For appliances containing flammable refrigerants, refrigerants purging shall be achieved by breaking the vacuum in the system with oxygen-free nitrogen and continuing to fill until the working pressure is achieved, then venting to atmosphere, and finally pulling down to a vacuum (optional for A2L). This process shall be repeated until no refrigerant is within the system (optional for A2L). When the final oxygen-free nitrogen charge is used, the system shall be vented down to atmospheric pressure to enable work to take place.

The outlet for the vacuum pump shall not be close to

any potential ignition sources, and ventilation shall be available.

### Charging procedures

In addition to conventional charging procedures, the following requirements shall be followed.

- Ensure that contamination of different refrigerants does not occur when using charging equipment. Hoses or lines shall be as short as possible to minimise the amount of refrigerant contained in them.
- Cylinders shall be kept in an appropriate position according to the instruction.
- Ensure that the refrigerating system is earthed prior to charging the system with refrigerant.
- Label the system when charging is complete (if not already).
- Extreme care shall be taken not to overfill the refrigerating system.

Prior to recharging the system, it shall be pressure tested with the appropriate purging gas.

The system shall be leak-tested on completion of charging but prior to commissioning. A follow up leak test shall be carried out prior to leaving the site.

### Decommissioning

Before carrying out this procedure, it is essential that the technician is completely familiar with the equipment and all its detail.

It is recommended good practice that all refrigerants are recovered safely.

Prior to the task being carried out, an oil and refrigerant sample shall be taken in case analysis is required prior to re-use of recovered refrigerant.

It is essential that electrical power is available before the task is commenced.

- a) Become familiar with the equipment and its operation.
- b) Isolate system electrically.
- c) Before attempting the procedure ensure that:
  - Mechanical handling equipment is available, if required, for handling refrigerant cylinders
  - All personal protective equipment is available and being used correctly
  - The recovery process is supervised at all times by a competent person
  - Recovery equipment and cylinders conform to the appropriate standards.
- d) Pump down refrigerant system, if possible.
- e) If a vacuum is not possible, make a manifold so that refrigerant can be removed from various parts of the system.

f) Make sure that cylinder is situated on the scales before recovery takes place.

g) Start the recovery machine and operate in accordance with instructions.

h) Do not overfill cylinders. (No more than 80 % volume liquid charge).

i) Do not exceed the maximum working pressure of the cylinder, even temporarily.

j) When the cylinders have been filled correctly and the process completed, make sure that the cylinders and the equipment are removed from site promptly and all isolation valves on the equipment are closed off.

k) Recovered refrigerant shall not be charged into another refrigerating system unless it has been cleaned and checked.

### Labelling

Equipment shall be labelled stating that it has been de-commissioned and emptied of refrigerant.

The label shall be dated and signed.

Ensure that there are labels on the equipment stating the equipment contains flammable refrigerant.

### Recovery

When removing refrigerant from a system, either for servicing or decommissioning, it is recommended good practice that all refrigerants are removed safely.

When transferring refrigerant into cylinders, ensure that only appropriate refrigerant recovery cylinders are employed.

Ensure that the correct number of cylinders for holding the total system charge is available.

All cylinders to be used are designated for the recovered refrigerant and labelled for that refrigerant (i.e. special cylinders for the recovery of refrigerant).

Cylinders shall be complete with pressure-relief valve and associated shut-off valves in good working order.

Empty recovery cylinders are evacuated and, if possible, cooled before recovery occurs.

The recovery equipment shall be in good working order with a set of instructions concerning the equipment that is at hand and shall be suitable for the recovery of the flammable refrigerant.

If in doubt, the manufacturer should be consulted. In addition, a set of calibrated weighing scales shall be available and in good working order.

Hoses shall be complete with leak-free disconnect couplings and in good condition.

The recovered refrigerant shall be processed according to local legislation in the correct recovery cylinder, and the relevant waste transfer note arranged.

Do not mix refrigerants in recovery units and especially not in cylinders.

If compressor or compressor oils are to be removed, ensure that they have been evacuated to an acceptable level to make certain that flammable refrigerant does not remain within the lubricant.

The compressor body shall not be heated by an open flame or other ignition sources to accelerate this process.

When oil is drained from a system, it shall be carried out safely.

## CAUTION

### Installation

Install the drain hose to ensure that drain can be securely done.

- Otherwise, it may cause water leakage.

Install the product so that the noise or hot wind from the outdoor unit may not cause any damage to the neighbors.

- Otherwise, it may cause dispute with the neighbors.

Always inspect gas leakage after the installation and repair of product.

- Otherwise, it may cause the failure of product.

Keep level parallel in installing the product.

- Otherwise, it may cause vibration or water leakage.

Do not install the unit in potentially explosive atmospheres.

The installation of pipe-work shall be kept to a minimum.

Any person who is involved with working on or breaking into a refrigerant circuit should hold a current valid certificate from an industry-accredited assessment authority, which authorises their competence to handle refrigerants safely in accordance with an industry recognised assessment specification.

When mechanical connectors are reused indoors, sealing parts shall be renewed.

When flared joints are reused indoors, the flare part shall be re-fabricated.

### Operation

Avoid excessive cooling and perform ventilation sometimes.

- Otherwise, it may do harm to your health.

Use a soft cloth to clean. Do not use wax, thinner, or a strong detergent.

- The appearance of the air conditioner may deteriorate, change color, or develop surface flaws.

Do not use an appliance for special purposes such as preserving animals vegetables, precision machine, or art articles.

- Otherwise, it may damage your properties.

Do not place obstacles around the flow inlet or outlet.

- Otherwise, it may cause the failure of appliance or an accident.

This appliance is not intended for the purposes of cooling INFORMATION TECHNOLOGY EQUIPMENT

Servicing shall only be performed as recommended by the equipment manufacturer. Maintenance and repair requiring the assistance of other skilled personnel shall be carried out under the supervision of the person competent in the use of flammable refrigerants.

### Service

Servicing shall be performed only as recommended by the manufacturer.

# PRIOR TO OPERATION

## Preparing for operation

- 1 Contact an installation specialist for installation.
- 2 Use a dedicated circuit.

## Usage

- 1 Being exposed to direct airflow for an extended period of time could be hazardous to your health. Do not expose occupants, pets, or plants to direct airflow for extended periods of time.
- 2 Due to the possibility of oxygen deficiency, ventilate the room when used together with stoves or other heating devices.
- 3 Do not use this air conditioner for non-specified special purposes (e.g. preserving precision devices, food, pets, plants, and art objects). Such usage could damage the items.
- 4 While using the remote control, refer the user manual of that particular remote controller.

## Cleaning and maintenance

- 1 Do not touch the metal parts of the unit when removing the filter. Injuries can occur when handling sharp metal edges.
- 2 Do not use water to clean inside the air conditioner. Exposure to water can destroy the insulation, leading to possible electric shock.
- 3 When cleaning the unit, first make sure that the power and breaker are turned off. The fan rotates at a very high speed during operation. There is a possibility of injury if the unit's power is accidentally triggered on while cleaning inner parts of the unit.

## Service

For repair and maintenance, contact your authorized service dealer.

## PRECAUTION

- Contact an authorized service technician for repair or maintenance of this unit.
- Contact an installation specialist for installation of this unit.
- The air conditioner is not intended for use by young children or disabled individuals without supervision.
- Young children should be supervised to ensure that they do not play with the air conditioner.
- When the power cord needs to be replaced, replacement work should be performed by authorized personnel only using only genuine replacement parts.
- Installation work must be performed in accordance with the National Electric Code by qualified and authorized personnel only.

## READ THIS MANUAL

Inside you will find many helpful hints on how to properly use and maintain your air conditioner. Just a little preventive care on your part can save you a great deal of time and money over the life of your air conditioner.

You'll find many answers to common problems in the chart of troubleshooting tips. If you review our chart of Troubleshooting Tips first, you may not need to call for service at all.

## FOR YOUR RECORDS

Write the model and serial numbers here.

<b>Model</b>	
<b>Serial</b>	

You can find them on a label on the side of each unit.

<b>Dealer's Name</b>	
<b>Date Purchased</b>	

# OPERATION DETAILS

## Operation range

FAU will operate in the below range. Hot outdoor temperature (over 43 °C) or cold outdoor temperature (under - 5 °C) will make customer feel uncomfortable because FAU outlet temperature might be not enough controlled in that region. \* FAU : Fresh Air Intake Unit

ENGLISH

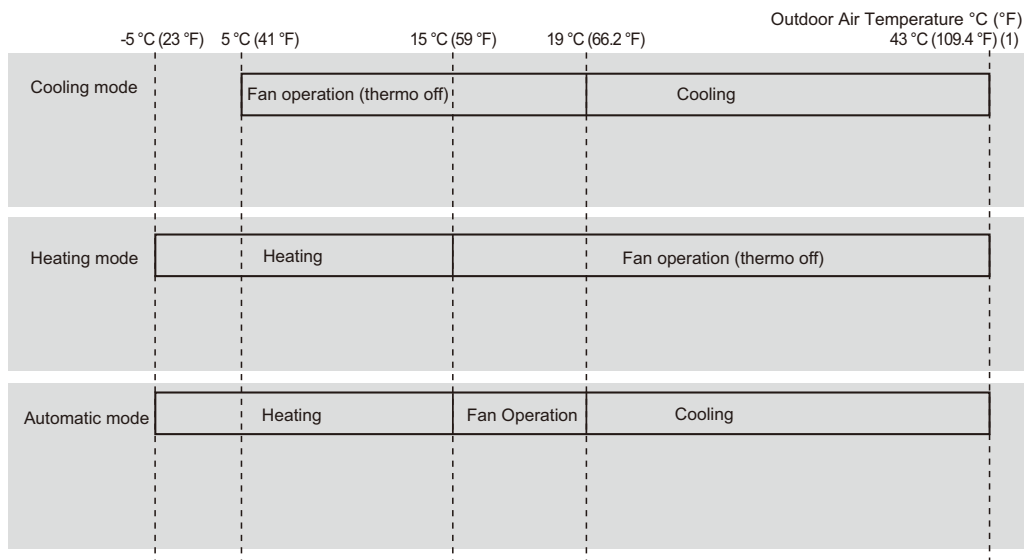

(1) Normal model : 43 °C (109.4 °F)  
Tropical model : 48 °C (118.4 °F)

## Usage Limitations

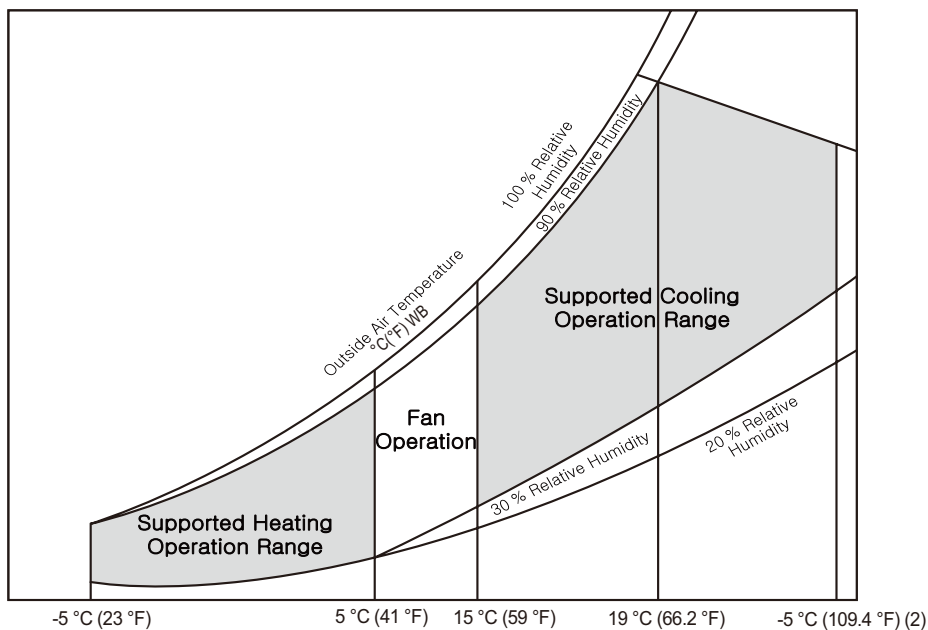

(2) Normal model : 43 °C (109.4 °F)  
Tropical model : 48 °C (118.4 °F)

# OPERATION

## Parts and Functions

### Indoor Unit

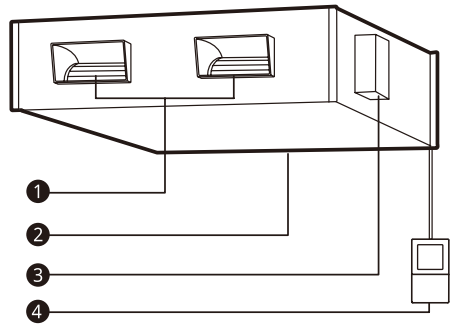
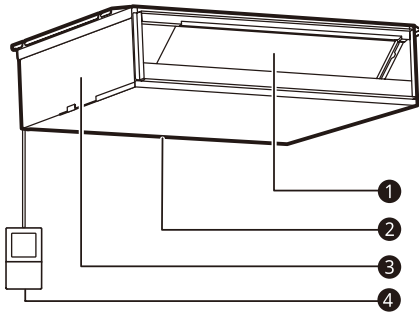

### Only MA chassis – Vertical installation (Option)

\*You must purchase the optional parts in order to install product vertically.

1

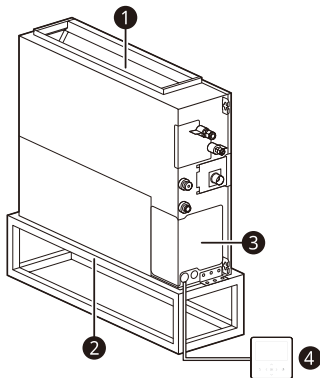

Case 2. Installation on the wall

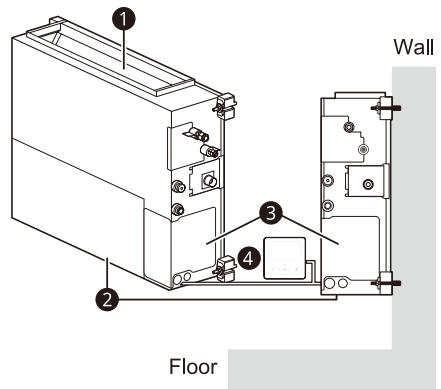

① Air Outlet Vents

② Air Intake Vents

③ Control Box

④ Wired Remote Controller  
(Accessory)

### NOTE

- The features may differ based on the type of model.
- Use time delay fuses only. Check the fuses specification with the circuit label affixed to the control cover.

# MAINTENANCE

## Cleaning the Air Filter

The air filters behind the front grille should be checked and cleaned once every 2 weeks or more often if necessary.

- 1** Remove the air filters from the indoor unit.
  - Hold the tab and pull slightly forward to remove the filter.

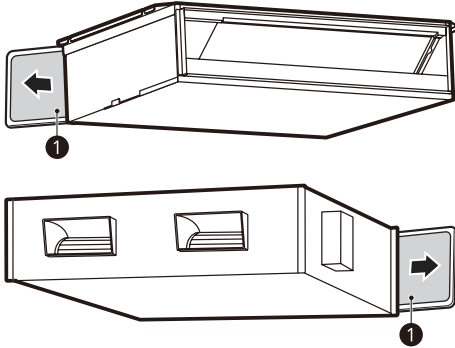

- 2** Clean dirt from the air filter using a vacuum cleaner or washing with water.
  - The air filter has become very dirty or clogged, wash with a neutral detergent in lukewarm water.
- 3** After washing with water, dry thoroughly in the shade.
- 4** Install the air filter.

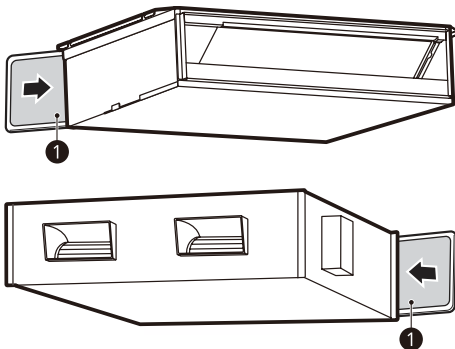

### **⚠ CAUTION**

- Supply power must be disconnected before cleaning the indoor unit.
- Never use water that is higher than 40 °C when you clean the air filter. It may cause deformation or discolouration.
- Never use volatile substances when you clean the air filter. They may damage the surface of the product.
- When the air filter is to be removed, do not touch the metal parts of the indoor unit. It may cause an injury.

### **NOTE**

- Turn off the appliance before cleaning and wipe with a soft and dry cloth. Do not use bleach or abrasives.
- Do not expose the air filter to direct sunlight or heat from a fire when drying it.
- The feature may be changed according to the type of model.

## When air conditioner is not going to be used for a long period of time

- 1 Operate the air conditioner at the following settings for 2 to 3 hours.
  - Type of operation: Fan operation mode.
  - This will dry out the internal mechanisms.
- 2 Turn off the breaker.

### CAUTION

- Turn off the breaker when the air conditioner is not going to be used for a long period of time.
  - Dirt may collect and may cause a fire.

### NOTE

- Dust and impurities collected in the air filter may block the air flow or reduce the unit performance.

## When using the air conditioner after a long period of non-use

- 1 Clean the air filter and install it in the indoor unit.
- 2 Check that the air inlet and outlet of the indoor/outdoor unit are not blocked.
- 3 Check that the ground wire is connected correctly.
  - The ground wire may be connect to the indoor unit side.

## Operation Tips

- Do not overcool the room.
  - This is not good for the health and wastes electricity.
- Keep blinds or curtains closed.
  - Do not let direct sunshine enter the room when the air conditioner is in operation.
- Make sure that the doors and windows are shut tight.
  - Avoid opening doors and windows as much as possible to keep the cool air in the room.
- Clean the air filter regularly.
  - Blockages in the air filter reduce the airflow and lower cooling and dehumidifying effects. Clean at least once every two weeks.
- Ventilate the room occasionally.
  - Since windows are kept closed, it is a good idea to open them and ventilate the room now and then.

# TROUBLESHOOTING

## Before Calling for Service

Check the following before calling for service. If the problem persists, contact an LG Electronics service center(centre) or your dealer.

Symptoms	Possible Causes & Solution
The air conditioner does not operate.	Have you made a mistake in setting the timer?
	Has the fuse blown or has the circuit breaker been tripped?
R32 refrigerant leakage detecting system(Optional) is activated.	If there are error code such as 228,229 and 230, ventilate the room and contact authorized personnel immediately.
	If there is an error code of 236, the refrigerant leak detector has a lifetime of less than 6 months. Contact authorized personnel immediately.
The room has a peculiar odor.	Check that this is not a damp smell exuded by the walls, carpet, furniture or cloth items in the room.
It seems that condensation is leaking from the air conditioner.	Condensation occurs when the airflow from the air conditioner cools the warm room air.
Air conditioner does not operate for about 3 minutes after restarting.	This is a protective mechanism.
	Wait about three minutes and operation will begin.
Does not cool or heat effectively.	Is the air filter dirty? See air filter cleaning instructions.
	The room may have been very hot when the room air conditioner was first turned on. Allow time for it to cool down.
	Has the temperature settings been set incorrectly?
	Are the indoor unit's air inlet or outlet vents obstructed?
The air conditioner operation is noisy.	For a noise that sounds like water flowing. <ul style="list-style-type: none"> <li>This is the sound of freon flowing inside the air conditioner unit.</li> </ul>
	For a noise that sounds like compressed air releasing into the atmosphere. <ul style="list-style-type: none"> <li>This is the sound of the dehumidified water being processed inside the air conditioning unit.</li> </ul>
A cracking sound is heard.	This sound is generated by the expansion/contraction of the inlet grille, etc. due to changes in temperature.
Remote control display is faint, or no display at all.	Are the batteries depleted?
	Are the batteries inserted in the opposite (+) and (-) directions?

### NOTE

- The outdoor side of this appliance is WATER RESISTANT. The indoor side is not water resistant and should not be exposed to excess water.

## LIMITED WARRANTY (USA)

The product's full Limited Warranty terms and conditions and arbitration requirements are available at <https://www.lghvac.com>

# LIMITED WARRANTY (CANADA)

THE PRODUCT'S FULL LIMITED WARRANTY TERMS AND CONDITIONS ARE AVAILABLE AT [HTTPS://WWW.LGHVAC.COM](https://www.lghvac.com)

**ARBITRATION NOTICE:** THIS LIMITED WARRANTY CONTAINS AN ARBITRATION PROVISION THAT REQUIRES YOU AND LG TO RESOLVE DISPUTES BY BINDING ARBITRATION INSTEAD OF IN COURT, UNLESS THE LAWS OF YOUR PROVINCE OR TERRITORY DO NOT PERMIT THAT, OR, IN OTHER JURISDICTIONS, IF YOU CHOOSE TO OPT OUT. FOR FURTHER CLARITY, THIS ARBITRATION PROVISION IS NOT APPLICABLE TO CUSTOMERS RESIDING IN ONTARIO. IN ARBITRATION, CLASS ACTIONS AND JURY TRIALS ARE NOT PERMITTED. PLEASE SEE THE SECTION TITLED "PROCEDURE FOR RESOLVING DISPUTES" BELOW.

## **PROCEDURE FOR RESOLVING DISPUTES:**

EXCEPT WHERE PROHIBITED BY LAW, ALL DISPUTES BETWEEN YOU AND LG ARISING OUT OF OR RELATING IN ANY WAY TO THIS LIMITED WARRANTY OR THE PRODUCT SHALL BE RESOLVED EXCLUSIVELY THROUGH BINDING ARBITRATION, AND NOT IN A COURT OF GENERAL JURISDICTION. EXCEPT WHERE PROHIBITED AT LAW, YOU AND LG BOTH IRREVOCABLY AGREE TO WAIVE THE RIGHT TO A JURY TRIAL AND TO BRING OR PARTICIPATE IN A CLASS ACTION. FOR CLARITY, THIS PROVISION DOES NOT APPLY TO CONSUMERS RESIDING IN ONTARIO.

**Definitions.** For the purposes of this section, references to "LG" mean LG Electronics Canada, Inc., its parents, subsidiaries and affiliates, and each of their officers, directors, employees, agents, beneficiaries, predecessors in interest, successors, assigns and suppliers; references to "dispute" or "claim" shall include any dispute, claim or controversy of any kind whatsoever (whether based in contract, tort, statute, regulation, ordinance, fraud, misrepresentation or any other legal or equitable theory) arising out of or relating in any way to the sale, condition or performance of the product or this Limited Warranty.

**Notice of Dispute.** In the event you intend to commence an arbitration proceeding, you must first notify LG in writing at least 30 days in advance of initiating the arbitration by sending a letter to LGECI Legal Team at 20 Norelco Drive, North York, Ontario, Canada M9L 2X6 (the "Notice of Dispute"). You and LG agree to engage in good faith discussions in an attempt to amicably resolve your claim. The notice must provide your name, address, and telephone number; identify the product that is the subject of the claim; and describe the nature of the claim and the relief being sought. If you and LG are unable to resolve the dispute within 30 days of LG's receipt of the Notice of Dispute, the dispute shall be resolved by binding arbitration in accordance with the procedure set out herein. You and LG both agree that, during the arbitration proceeding, the terms (including any amount) of any settlement offer made by either you or LG will not be disclosed to the arbitrator until the arbitrator determines the dispute.

**Agreement to Binding Arbitration and Class Action Waiver.** Upon failure to resolve the dispute during the 30 day period after LG's receipt of the Notice of Dispute, you and LG agree to resolve any claims between you and LG only by binding arbitration on an individual basis, unless you opt out as provided below, or you reside in a jurisdiction that prevents full application of this clause in the circumstances of the claims at issue (in which case if you are a consumer, this clause will only apply if you expressly agree to the arbitration). To the extent permitted by applicable law, any dispute between you and LG shall not be combined or consolidated with a dispute involving any other person's or entity's product or claim. More specifically, without limitation of the foregoing, except to the extent such a prohibition is not permitted at law, any dispute between you and LG shall not under any circumstances proceed as part of a class or representative action. Instead of arbitration, either party may bring an individual action in small claims court, but that small claims court action may not be brought on a class or representative basis except to the extent this prohibition is not permitted at law in your province or territory of jurisdiction as it relates to the claims at issue between you and LG. This does not apply to consumers in Ontario. In accordance with provincial legislation, the consumer and LG may agree to resolve the dispute using any procedure available, including commencing the action in the Superior Court of Justice.

**Arbitration Rules and Procedures.** To begin arbitration of a claim, either you or LG must make a written demand for arbitration. The arbitration will be private and confidential, and conducted on a simplified and expedited basis before a single arbitrator chosen by the parties under the provincial or territorial commercial arbitration law and rules of the province or territory of your residence. You must also send a copy of your written demand to LG at LG Electronics, Canada, Inc., Attn: Legal Department- Arbitration, 20 Norelco Drive, North York, Ontario M9L 2X6. This arbitration provision is governed by your applicable provincial or territorial commercial arbitration legislation. For consumers in Ontario, the applicable arbitration legislation only applies if consumers agree to submit the dispute to arbitration. Judgment may be entered on the arbitrator's award in any

court of competent jurisdiction. All issues are for the arbitrator to decide, except that, issues relating to the scope and enforceability of the arbitration provision and to the arbitrability of the dispute are for the court to decide. The arbitrator is bound by the terms of this provision.

**Governing Law.** The law of the province or territory of your purchase shall govern this Limited Warranty and any disputes between you and LG except to the extent that such law is preempted by or inconsistent with applicable federal or provincial/territorial law. Should arbitration not be permitted for any claim, action, dispute or controversy between you and LG, you and LG attorn to the exclusive jurisdiction of the courts of the province or territory of your purchase for the resolution of the claim, action, dispute or controversy between you and LG.

**Fees/Costs.** You do not need to pay any fee to begin an arbitration. Upon receipt of your written demand for arbitration, LG will promptly pay all arbitration filing fees unless you seek more than \$25,000 in damages, in which case the payment of these fees will be governed by the applicable arbitration rules. Except as otherwise provided for herein, LG will pay all filing, administration and arbitrator fees for any arbitration initiated in accordance with the applicable arbitration rules and this arbitration provision. If you prevail in the arbitration, LG will pay your attorneys' fees and expenses as long as they are reasonable, by considering factors including, but not limited to, the purchase amount and claim amount. Notwithstanding the foregoing, if applicable law allows for an award of reasonable attorneys' fees and expenses, an arbitrator can award them to the same extent that a court would. If the arbitrator finds either the substance of your claim or the relief sought in the demand is frivolous or brought for an improper purpose (as measured by the applicable laws), then the payment of all arbitration fees will be governed by the applicable arbitration rules. In such a situation, you agree to reimburse LG for all monies previously disbursed by it that are otherwise your obligation to pay under the applicable arbitration rules. Except as otherwise provided for, LG waives any rights it may have to seek attorneys' fees and expenses from you if LG prevails in the arbitration.

**Hearings and Location.** If your claim is for \$25,000 or less, you may choose to have the arbitration conducted solely (1) on the basis of documents submitted to the arbitrator, (2) through a telephonic hearing, or (3) by an in-person hearing as established by the applicable arbitration rules. If your claim exceeds \$25,000, the right to a hearing will be determined by the applicable arbitration rules. Any in-person arbitration hearings will be held at the nearest, most mutually-convenient arbitration location available within the province or territory in which you reside unless you and LG both agree to another location or agree to a telephonic arbitration.

**Severability and Waiver.** If any portion of this Limited Warranty (including these arbitration procedures) is unenforceable, the remaining provisions will continue in full force and effect to the maximum extent permitted by applicable law. Should LG fail to enforce strict performance of any provision of this Limited Warranty (including these arbitration procedures), it does not mean that LG intends to waive or has waived any provision or part of this Limited Warranty.

**Opt Out.** The arbitration provision requires you and LG to resolve disputes by binding arbitration instead of court, unless the laws of your province or territory do not permit that, or, in other jurisdictions, if you choose to opt out. The arbitration provision does not apply to consumers in Ontario.

For individuals that fall within the binding arbitration provisions, you may opt out of this dispute resolution procedure. If you opt out, neither you nor LG can require the other to participate in an arbitration proceeding. To opt out, you must send notice to LG no later than 30 calendar days from the date of the first consumer purchaser's purchase of the product by either (i) sending an e-mail to [optout@lge.com](mailto:optout@lge.com), with the subject line: "Arbitration Opt Out;" or (ii) calling 1-800-980-2973. You must include in the opt out e-mail or provide by telephone: (a) your name and address; (b) the date on which the product was purchased; (c) the product model name or model number; and (d) the serial number (the serial number can be found (i) on the product; or (ii) online by accessing [https://www.lg.com/ca\\_en/findmodel\\_serial/](https://www.lg.com/ca_en/findmodel_serial/)).

In the event that you "Opt Out", the law of the province or territory of your residence shall govern this Limited Warranty and any disputes between you and LG except to the extent that such law is preempted by or inconsistent with applicable federal or provincial/territorial law. Should arbitration not be permitted for any claim, action, dispute or controversy between you and LG, you and LG agree to attorn to the exclusive jurisdiction of the courts of the province or territory of your residence for the resolution of the claim, action, dispute or controversy between you and LG.

You may only opt out of the dispute resolution procedure in the manner described above (that is, by e-mail or telephone); no other form of notice will be effective to opt out of this dispute resolution procedure. Opting out of this dispute resolution procedure will not affect the coverage of the Limited Warranty in any way, and you will continue to enjoy the full benefits of the Limited Warranty. If you keep this product and do not opt out, then you accept all terms and conditions of the arbitration provision described above.

**Conflict of Terms.** In the event of a conflict or inconsistency between the terms of this Limited Warranty and the End User License Agreement ("EULA") in regards to dispute resolution, the terms of this Limited Warranty shall control and govern the rights and obligations of the parties and shall take precedence over the EULA.



# MANUEL DE L'UTILISATEUR

# CLIMATISEUR

---



Lisez ce manuel d'utilisation avant d'utiliser l'appareil et conservez-le à portée de main pour référence ultérieure.

TYPE : Conduit

[www.lghvac.com](http://www.lghvac.com)

[www.lg.com](http://www.lg.com)

Copyright © 2024 LG Electronics Inc. Tous droits réservés.

# TABLE DES MATIÈRES

## **3 CONSIGNES DE SÉCURITÉ**

---

- 4 CONSIGNES DE SÉCURITÉ IMPORTANTES

## **16 AVANT LA MISE EN SERVICE**

---

- 16 Préparation pour le fonctionnement
- 16 Utilisation
- 16 Nettoyage et entretien
- 16 Service
- 16 POUR VOS DOSSIERS

## **17 DÉTAILS DE FONCTIONNEMENT**

---

- 17 Échelle de fonctionnement
- 17 Limitations d'usage

## **18 FONCTIONNEMENT**

---

- 18 Pièces et fonctions

## **19 ENTRETIEN**

---

- 19 Nettoyage du filtre à air
- 20 Lorsque le climatiseur n'est pas utilisé pendant une longue période
- 20 Lors d'une utilisation du climatiseur après une longue période d'arrêt
- 20 Conseils d'utilisation

## **21 DÉPANNAGE**

---

- 21 Avant d'appeler le service technique.

## **22 GARANTIE LIMITÉE (CANADA)**

---

# CONSIGNES DE SÉCURITÉ

## LISEZ TOUTES LES INSTRUCTIONS AVANT L'UTILISATION



A2L Ce symbole indique que cet appareil utilise un fluide frigorigène inflammable. Si le fluide frigorigène fuit et est exposé à une source d'inflammation externe, il y a un risque d'incendie.



A2L



Ce symbole indique que le manuel du propriétaire doit être lu attentivement.



Ce symbole indique que le personnel d'entretien doit manipuler cet équipement en se référant au manuel d'installation.



Ce symbole indique que des informations sont disponibles dans le manuel du propriétaire ou le manuel d'installation.

### Votre sécurité et celle des autres sont très importantes.

Nous avons joints de nombreux messages importants relatifs à la sécurité dans ce manuel et sur votre appareil. Lisez et respectez toujours ces messages de sécurité.



Ceci est le symbole d'alerte de sécurité.

Ce symbole vous signale les dangers potentiels qui peuvent entraîner des blessures ou la mort.

Tous les messages de sécurité suivront le symbole d'alerte de sécurité et le mot AVERTISSEMENT ou ATTENTION.



### AVERTISSEMENT

Le non-respect de ces instructions peut entraîner des blessures graves ou la mort.



### ATTENTION

Le non-respect de ces instructions peut entraîner des blessures mineures, ou modérées ou des dommages au produit.

Tous les messages de sécurité vous informeront du danger potentiel, de la façon de réduire les risques de blessures et des risques encourus si les instructions ne sont pas respectées.

## CONSIGNES DE SÉCURITÉ IMPORTANTES

### AVERTISSEMENT

**Pour réduire tout risque d'explosion, d'incendie, de décès, de choc électrique, de blessures ou de brûlures liées à l'utilisation de ce produit, respectez les précautions de base, y compris :**

- Une installation ou des réparations effectuées par des personnes non autorisées peuvent présenter des risques pour vous et les autres.
- L'installation DOIT être conforme aux codes de construction locaux ou, en l'absence de codes locaux, au Code national de l'électricité NFPA 70/ANSI C1-1003, ou édition courante, et au Code canadien de l'électricité, Première partie, CSA C22.1.
- Les informations contenues dans le manuel sont destinées à être utilisées par un technicien qualifié familier avec les procédures de sécurité et équipé avec les outils et instruments de test appropriés.
- Le fait de ne pas lire et de suivre toutes les instructions de ce manuel peut entraîner un mauvais fonctionnement de l'équipement, des dommages matériels, des blessures et/ou la mort.
- Lorsque le cordon d'alimentation doit être remplacé, les travaux de remplacement doivent être effectués par le personnel autorisé en utilisant uniquement des pièces de rechange d'origine.
- Cet appareil n'est pas accessible au grand public. Cet appareil n'est pas destiné à être utilisé par des personnes (y compris les enfants) présentant des capacités physiques, sensorielles ou mentales réduites, ou ne disposant pas de l'expérience et des connaissances requises, à moins d'être supervisées ou instruites à l'utilisation de l'appareil par une personne responsable de leur sécurité. Les enfants doivent être surveillés pour éviter qu'ils jouent avec l'appareil.

## Consignes de sécurité importantes

### AVERTISSEMENT

#### Installation

Contactez le détaillant pour faire installer le climatiseur.

- Une installation incomplète effectuée par vous-même peut entraîner une fuite d'eau, un choc électrique ou un incendie.

Vérifiez sur une base régulière si la base est endommagée, surtout si elle a été utilisée pendant une longue période.

- Cela peut causer des blessures ou des dommages à l'appareil ou à d'autres biens.

Contactez le détaillant pour les réparations, l'entretien et pour la réinstallation du climatiseur.

- Une installation incomplète effectuée par vous-même peut entraîner une fuite d'eau, un choc électrique ou un incendie.

Assurez-vous d'utiliser uniquement des accessoires fabriqués par LG spécifiquement conçus pour une utilisation conforme à l'équipement et faites-les installer par un professionnel.

- Une installation ou une fixation incorrecte de l'équipement ou des accessoires peuvent entraîner un choc électrique, un court-circuit, des fuites, un incendie ou d'autres dommages à l'équipement.

En cas de fuite du gaz réfrigérant, consultez le détaillant. Si vous installez le climatiseur dans une petite pièce, vous devez prendre des mesures appropriées pour que, même en cas de fuite, la quantité de gaz réfrigérant qui a fuit de réfrigérant ne dépasse pas la concentration limite. Si la fuite de gaz réfrigérant dépasse le niveau de concentration limite, un accident lié à un manque d'oxygène peut se produire.

- Il existe un risque d'asphyxie qui pourrait entraîner des blessures graves ou la mort.

N'installez pas l'appareil dans une zone contenant des matériaux inflammables.

- Il existe un risque d'explosion qui pourrait entraîner des blessures graves ou la mort.

Utilisez une pompe à vide ou insérez du gaz (azote) lorsque vous effectuez un test de fuite ou de purge d'air. Ne laissez pas d'air ni quoi que ce soit d'autre pénétrer dans le circuit du gaz réfrigérant (tuyauterie). N'utilisez jamais de gaz réfrigérants qui ne figurent pas dans les spécifications, sur les étiquettes et dans les manuels.

- Il existe un risque de décès, de blessure, d'incendie ou d'explosion.

Pour l'installation du caisson filtrant UVnano (un système de lampe UV non intégré monté sur conduit approuvé par LG Electronics), contactez toujours le centre de service ou une agence d'installation professionnelle.

- Dans le cas contraire, cela pourrait entraîner une exposition aux rayons ultraviolets (UV) pour les yeux et la peau, un choc électrique ou des blessures.

- 

#### Alimentation

N'essayez pas de réaliser les travaux d'électricité ou de mise à la terre, sauf si vous êtes autorisé à le faire. Consultez le détaillant pour les travaux électriques et les travaux de mise à la terre.

- Il existe un risque.

Ne modifiez pas et le cordon d'alimentation et n'utilisez pas de rallonge.

- Il existe un risque d'incendie ou de choc électrique.

Assurez-vous d'établir un raccordement à la terre.

- Il existe un risque d'incendie ou de choc électrique.

Assurez-vous d'installer un disjoncteur de fuite à la terre.

- Il existe un risque d'incendie ou de choc électrique.

Installez toujours un circuit et un disjoncteur dédiés.

- Un câblage ou une installation incorrects peuvent provoquer un incendie ou un choc électrique.

N'activez pas le disjoncteur ou l'alimentation si le panneau avant, l'armoire, le capot supérieur ou le couvercle du boîtier de commande sont retirés ou ouverts.

- Cela pourrait provoquer un incendie, un choc électrique, une explosion ou la mort.

N'utilisez pas un disjoncteur défectueux ou à tension nominale inférieure. Utilisez cet appareil sur un circuit dédié.

- Il existe un risque d'incendie ou de choc électrique.

Consulter l'installateur pour le nettoyage ou l'entretien. Coupez l'alimentation électrique avant d'effectuer toute opération de nettoyage ou d'entretien.

- Il existe un risque de fuite d'eau, de choc électrique ou de blessures graves.

Veillez à ce que le cordon d'alimentation ne puisse pas être retiré ou endommagé pendant le fonctionnement.

- Il existe un risque d'incendie ou de choc électrique.

Ne placez rien sur le cordon d'alimentation.

- Il existe un risque d'incendie ou de choc électrique.

Ne coupez pas l'alimentation immédiatement après l'arrêt de l'appareil. Attendez toujours au moins cinq minutes avant la mise hors tension.

- Dans le cas contraire, une fuite d'eau peut se produire.

Le branchement des câbles intérieurs et extérieurs doit être fixé solidement et le câble doit être acheminé correctement de sorte qu'il ne soit pas soumis à une traction à partir des bornes de connexion.

- Un branchement inadéquat peut entraîner une surchauffe ou causer un incendie.

Ne touchez pas (manipuler) le produit avec les mains mouillées.

- Il existe un risque de choc électrique.

Il est nécessaire d'installer le bac d'écoulement vertical (kit d'accessoires) lorsque le produit est placé en position verticale.

- Sinon, il y aura une fuite d'eau de drainage, ce qui pourrait entraîner des dommages dangereux.

## Utilisation

Assurez-vous de n'utiliser que les pièces répertoriées dans la liste des pièces SVC. Ne tentez jamais de modifier l'appareil.

- L'utilisation de pièces inappropriées peut provoquer un choc électrique ou un incendie.

N'installez pas le climatiseur dans un endroit où un gaz inflammable peut fuir. Si le gaz fuit et reste autour du climatiseur, un incendie peut éclater.

- Il existe un risque d'explosion, d'incendie et de blessures graves.

N'utilisez jamais un aérosol inflammable comme de la laque à cheveux, de la laque ou de la peinture à proximité de l'appareil.

- Un aérosol inflammable peut provoquer un incendie.

Si un équipement utilisant un brûleur est utilisé dans la même pièce que le climatiseur, il existe un danger de manque d'oxygène, ce qui pourrait entraîner l'asphyxie. Assurez-vous d'aérer suffisamment la pièce pour éviter ce danger.

- Il existe un risque de blessures graves ou de décès.

Ne mettez pas les doigts ni aucun objet dans l'entrée ou la sortie d'air. Ne retirez jamais le capot du ventilateur de l'appareil.

- Le ventilateur tourne à une vitesse élevée et causerait des blessures.

Ne jamais vaporiser ou verser d'eau ou de liquides sur l'appareil.

- Cela pourrait provoquer un incendie, une défaillance du produit, ou un choc électrique.

Ne jamais laisser l'humidité pénétrer l'unité intérieure ou la télécommande.

- L'eau peut provoquer un choc électrique ou un incendie.

Ne laissez pas le climatiseur fonctionner si une porte ou une fenêtre sont ouvertes lorsque l'humidité est élevée. Cela pourrait entraîner une humidité excessive et des dégâts d'eau.

- L'excès d'humidité peut s'accumuler et entraîner des dégâts des eaux sur les murs ou les meubles.

En cas d'anomalies dans le fonctionnement du climatiseur, comme des bruits étranges, de la fumée ou du feu, coupez l'alimentation et contactez immédiatement le détaillant.

- Il existe un risque de blessures graves ou de décès.

Veillez à ce que personne ne puisse marcher ou tomber sur l'unité extérieure.

- Cela pourrait entraîner des blessures et des dommages matériels.

Arrêtez le fonctionnement et fermez toutes les fenêtres en cas de tempête ou d'ouragan. Si possible, retirez le produit de la fenêtre avant que l'ouragan n'arrive.

- Il existe un risque de dommages matériels, de défaillance du produit ou de choc électrique.

Si le produit est trempé (inondé ou submergé), contactez le revendeur agréé.

- Il existe un risque d'incendie ou de choc électrique.

N'utilisez pas le produit dans un espace hermétiquement fermé pendant une longue période.

- Cela entraînerait un manque d'oxygène.

## Entretien

Les ailettes de l'échangeur de chaleur sont relativement tranchantes. Pour éviter toute blessure, portez des gants ou couvrez les ailettes lorsque vous travaillez autour d'elles.

Déchirez et jetez les sacs d'emballage en plastique pour que les enfants ne jouent pas avec.

- Les enfants jouant avec des sacs en plastique risquent de mourir par suffocation.

Jetez de façon sécuritaire les matériaux d'emballage. Comme les clous et autres pièces de métal ou de bois.

- Ces matériaux peuvent causer, entre autres, des blessures par perforation.

## ATTENTION

### Installation

En cas de fuites de gaz réfrigérant pendant l'installation, aérez immédiatement la zone.

- Une telle fuite peut être nocive pour votre santé.

Vérifiez toujours la présence de fuite de gaz (réfrigérant) après l'installation ou la réparation du produit.

- De faibles niveaux de gaz réfrigérant peuvent provoquer la défaillance du produit.

Maintenez le produit à niveau, même lors de l'installation.

- Cela aidera à éviter les vibrations ou les fuites d'eau.

Soyez toujours au moins deux personnes pour soulever et transporter le produit.

- Cela aidera à éviter les blessures.

Les travaux d'installation doivent être effectués conformément au Code national de l'électricité par du personnel qualifié et agréé.

Ne placez pas d'objets à proximité immédiate de l'unité extérieure. Ne laissez pas les feuilles et autres débris s'accumuler autour de l'appareil. Les feuilles sont un foyer pour les petits animaux, qui peuvent pénétrer dans l'appareil. Une fois à l'intérieur de l'appareil, ces animaux peuvent entraîner son mauvais fonctionnement, et une surchauffe ou un incendie quand ils entrent en contact avec les pièces électriques.

- Il existe un risque d'incendie ou de choc électrique.

N'installez pas le produit dans un endroit où il sera exposé directement au vent de la mer (brouillard salin).

- Cela peut provoquer une corrosion du produit. La corrosion, en particulier sur les ailettes du condenseur et de l'évaporateur, peut provoquer un dysfonctionnement du produit.

Assurez-vous que le tuyau d'évacuation est correctement installé pour évacuer l'eau. Disposez le tuyau de vidange pour assurer un drainage régulier.

- Un drainage incomplet peut conduire à des dégâts d'eau à l'immeuble, au mobilier, etc. Si l'eau n'arrive pas à s'évacuer de la gouttière pendant que le climatiseur ou la pompe à chaleur est en mode de refroidissement, il se peut que le tuyau d'évacuation soit bouché par de la poussière ou de la saleté, ce qui pourrait entraîner une fuite d'eau dans l'unité intérieure. Dans une telle situation, arrêtez le fonctionnement du climatiseur ou de la pompe à chaleur et contactez le détaillant.

N'installez pas l'appareil dans un endroit où le bruit ou l'air chaud de l'unité extérieure pourraient nuire à votre environnement immédiat.

- Un mauvais emplacement pourrait causer des problèmes à vos voisins.

La garantie limitée est nulle et sans effet, et LG n'assumera aucune responsabilité en vertu des présentes envers un client ou un tiers, dans la mesure où l'un ou l'autre des cas suivants se produit : actes, omissions et conduite de tout tiers, y compris, mais sans s'y limiter, à l'installateur et toute réparation, service ou entretien effectués par des personnes non autorisées ou non admissibles.

N'installez pas l'unité dans des atmosphères potentiellement explosives.

### Utilisation

En cas de fuite de gaz réfrigérant pendant que l'appareil est en cours de réparation, ne touchez pas le gaz réfrigérant qui s'échappe.

- Le gaz réfrigérant peut provoquer des gelures (brûlure à froid).

N'ajoutez pas d'air ou de gaz autres que le gaz réfrigérant spécifié utilisé dans le système.

- L'air entrant dans le système réfrigérant peut conduire à une forte pression excessive causant des dommages matériels ou des blessures.

Assurez-vous qu'il n'y a pas d'obstacles à proximité de l'unité extérieure. La présence d'obstacles à proximité de l'unité extérieure peut réduire ses performances ou amplifier le son qu'elle produit.

- Cela pourrait causer une défaillance du produit.

N'utilisez le climatiseur à que pour refroidir ou chauffer une pièce afin d'y être confortable. N'utilisez pas cet appareil pour le refroidissement des instruments de précision, des aliments, des plantes, des animaux ou des œuvres d'art.

- Cela conduirait à un risque de dommage ou de perte de biens.

Remplacez toutes les piles de la télécommande par des piles neuves du même type. Ne mélangez pas des piles neuves et anciennes ni différents types de piles.

- Cela conduirait à un risque d'incendie ou d'explosion.

Ne rechargez pas et ne démontez pas les piles. Ne jetez pas les piles au feu.

- Elles peuvent brûler ou exploser.

Si le liquide des piles entre en contact avec votre peau ou vos vêtements, lavez-les à l'eau claire. N'utilisez pas la télécommande si les piles ont fui.

- Les produits chimiques des piles pourraient causer des brûlures ou d'autres dangers pour la santé.

Si vous ingérez le liquide des piles, brossez-vous les dents et consultez un médecin. N'utilisez pas la télécommande si les piles ont fui.

- Les produits chimiques des piles pourraient causer des brûlures ou d'autres dangers pour la santé.

Ne marchez pas et ne posez rien sur le produit. (unités extérieures)

- Cela conduirait à un risque de blessure et de défaillance du produit.

L'appareil n'a pas été conçu pour être utilisé par de jeunes enfants ou des personnes handicapées sans surveillance.

Ne laissez pas un enfant monter sur l'appareil ni y placer un objet. Ne laissez pas les enfants jouer sur l'appareil ou à proximité de ce dernier.

- Une chute peut entraîner des blessures. Si un enfant touche l'appareil négligemment, cela peut entraîner des blessures.

Ne buvez pas l'eau drainée du produit.

- Elle n'est pas potable et pourrait causer de graves problèmes de santé.

## Entretien

Contactez le détaillant pour la réparation ou l'entretien.

N'essayez pas le panneau de commande du contrôleur avec de la benzine, un diluant, des chiffons à poussière chimiques, etc. Le panneau pourrait se décolorer ou le revêtement pourrait se décoller. S'il est très sale, trempez un chiffon dans un détergent neutre dilué dans de l'eau, essorez-le bien et nettoyez le panneau. Puis essuyez-le avec un chiffon sec.

- Il existe un risque d'endommagement des pièces en plastique du produit.

Ne mettez pas les mains ni aucun autre objet dans l'entrée ou la sortie d'air lorsque le produit fonctionne.

- Il y a des pièces pointues et mobiles qui pourraient causer des blessures.

Utilisez un tabouret ou une échelle lors du nettoyage ou de l'entretien du produit.

- Soyez prudent et évitez les blessures.

Ne touchez pas les pièces métalliques du produit lors du retrait du filtre à air. Elles sont très tranchantes !

- Il existe un risque de blessure.

Ne buvez pas l'eau drainée du produit.

- Elle n'est pas potable et pourrait causer de graves problèmes de santé.

Ne faites pas fonctionner le climatiseur lorsque vous utilisez un insecticide fumigène ambiant.

- Cela pourrait entraîner un dépôt de produits chimiques dans l'unité, ce qui pourrait mettre en danger la santé des personnes hypersensibles aux produits chimiques.

## Notes pour le guide de sécurité

### Installation

Mettez toujours à terre le produit.

- Autrement, vous risquez de provoquer un choc électrique.

Pour l'installation du produit, contactez toujours le centre après-vente ou un service d'installation professionnel.

- Autrement, vous risquez de provoquer un incendie, un choc électrique, une explosion ou des blessures.

Fixez correctement le couvercle de protection des pièces électriques à l'unité intérieure et le panneau de service à l'unité extérieure.

- Si le couvercle de protection des pièces électriques de l'unité intérieure et le panneau de service de l'unité extérieure ne sont pas bien fixés, cela peut provoquer un incendie ou un choc électrique dus à la poussière, à l'eau, etc.

Installez toujours un interrupteur pour fuites d'air et un tableau électrique spécialisé.

- Ne pas le faire peut provoquer un incendie ou un choc électrique.

Ne rangez ni n'utilisez de gaz inflammable ni de combustibles près du climatiseur.

- Autrement, vous risquez de provoquer un incendie ou le mauvais fonctionnement de l'appareil.

Assurez-vous que le cadre d'installation de l'unité extérieure ne soit pas endommagé à cause d'une utilisation prolongée.

- Cela peut provoquer des blessures ou un accident.

Ne démontez ni ne réparez le produit en n'importe quel point.

- Cela peut provoquer un incendie ou un choc électrique.

N'installez pas le produit dans un endroit d'où il puisse tomber.

- Autrement, vous risquez de blesser quelqu'un.

Soyez prudent pendant le déballage et l'installation.

- Les bords aiguisés peuvent provoquer des blessures.

Utilisez une pompe à vide ou un gaz Inerte (azote) lorsque vous faites des essais de fuite ou la purge d'air. Ne compressez pas l'air ou l'oxygène et n'utilisez pas de gaz inflammable. Cela pourrait provoquer un incendie ou une explosion. Risque de décès, de blessure, d'incendie ou d'explosion.

Consultez votre revendeur pour savoir quoi faire en cas de fuite du réfrigérant.

Lorsque le climatiseur est installé dans une petite pièce, il est nécessaire de prendre les mesures appropriées afin que la quantité de réfrigérant en cas de fuite ne dépasse pas la limite de concentration. Autrement, il peut en découler un accident dû au manque d'oxygène.

Procédez à l'installation comme spécifié en prenant en compte le risque de séisme.

Si vous ne le faites pas pendant l'installation, l'unité risque de tomber et de provoquer des accidents.

Assurez-vous qu'un circuit d'alimentation distinct

est fourni pour cette unité et que l'installation électrique est effectuée par un technicien qualifié conformément aux lois et réglementations locales, ainsi qu'au présent manuel d'installation. Une alimentation de capacité insuffisante ou une mauvaise installation électrique peuvent entraîner une décharge électrique ou un incendie.

Veillez à éteindre l'unité avant de toucher des pièces électriques.

Assurez-vous que l'intégralité du câblage est sécurisée, que les câbles spécifiés sont utilisés et que les bornes de raccordement et les câbles ne subissent aucune contrainte.

Si le gaz réfrigérant fuit pendant l'installation, ventilez immédiatement la pièce.

Du gaz toxique peut être produit si le gaz réfrigérant entre en contact avec une flamme.

Assurez-vous d'installer un conduit d'alimentation de l'unité et du site traitant l'air pour la circulation vers une seule pièce.

N'entreposez pas ou n'utilisez pas d'essence ou de produits inflammables à proximité de l'appareil.

- Il existe un risque d'incendie, d'explosion, de blessure ou de décès.

Ne pas utiliser d'autres moyens que ceux recommandés par le fabricant pour accélérer le processus de dégivrage ou pour le nettoyage.

L'appareil doit être stocké dans une pièce qui ne contient pas de sources d'inflammation en fonctionnement continu (par exemple: des flammes nues, un appareil à gaz en marche ou un radiateur électrique allumé).

Ne pas percer ou brûler.

Soyez conscient que les réfrigérants peuvent être inodores.

Le fabricant peut fournir d'autres exemples appropriés ou des informations supplémentaires sur l'odeur du réfrigérant.

Les travaux de tuyauterie comprenant le matériel de tuyauterie, l'acheminement des tuyaux et l'installation doivent inclure la protection contre les dommages physiques en fonctionnement et en service, et être conformes aux normes et codes nationaux et locaux, tels que l'ASHRAE 15, l'ASHRAE 15.2, le code mécanique uniforme de l'IAPMO, le code international de la mécanique de l'ICC, ou la CSA B52. Tous les joints sur le terrain doivent être accessibles pour inspection avant d'être couverts ou enfermés.

La zone non ventilée où est installé l'appareil utilisant des réfrigérants inflammables doit être construite de manière à ce qu'en cas de fuite de réfrigérant, celui-ci ne stagne pas au point de créer un risque d'incendie ou d'explosion.

Les joints de réfrigérant fabriqués sur le terrain à l'intérieur doivent faire l'objet d'un essai d'étanchéité. La méthode d'essai doit avoir une sensibilité de 5 grammes par an de réfrigérant ou mieux, sous une pression d'au moins 0,25 fois la pression maximale admissible. Aucune fuite ne doit être détectée.

Si des appareils raccordés par un système de

conduits d'air à une ou plusieurs pièces contenant des RÉFRIGÉRANTS A2L sont installés dans une pièce d'une superficie inférieure à Amin, telle que déterminée dans la norme, cette pièce doit être dépourvue de flammes nues en fonctionnement continu (par exemple, un appareil à gaz en fonctionnement) ou d'autres SOURCES D'INFLAMMATION POTENTIELLES (par exemple, un chauffage électrique en fonctionnement, des surfaces chaudes). Un dispositif produisant des flammes peut être installé dans le même espace s'il est équipé d'un dispositif efficace de protection contre les flammes.

Après l'achèvement de la tuyauterie de terrain pour les systèmes divisés, la tuyauterie de terrain doit être soumise à un essai de pression avec un gaz inerte, puis à un essai de vide avant la charge de réfrigérant, conformément aux exigences suivantes

- La pression d'essai minimale pour le côté bas du système doit être la pression de calcul du côté bas et la pression d'essai minimale pour le côté haut du système doit être la pression de calcul du côté haut, sauf si le côté haut du système ne peut être isolé du côté bas du système, auquel cas l'ensemble du système doit être soumis à un essai de pression à la pression de calcul du côté bas.
- La pression d'essai après suppression de la source de pression doit être maintenue pendant au moins 1 h sans diminution de la pression indiquée par le manomètre d'essai, la résolution du manomètre d'essai ne dépassant pas 5 % de la pression d'essai.
- Pendant l'essai d'évacuation, après avoir atteint un niveau de vide spécifié dans le manuel ou inférieur, le système de réfrigération doit être isolé de la pompe à vide et la pression ne doit pas dépasser 1 500 microns en l'espace de 10 minutes. Le niveau de pression du vide doit être spécifié dans le manuel et correspondre à la valeur la plus faible entre 500 microns et la valeur requise pour la conformité aux codes et normes nationaux et locaux, qui peut varier en fonction des bâtiments résidentiels, commerciaux ou industriels.

## Qualification des travailleurs

Le manuel doit contenir des informations spécifiques sur la qualification requise du personnel pour les opérations de maintenance, d'entretien et de réparation. Toute procédure de travail ayant une incidence sur les moyens de sécurité ne doit être exécutée que par une personne qualifiée par le fabricant.

Les exemples de telles procédures de travail sont les suivants :

- la pénétration dans le circuit frigorifique ;
- l'orifice de composants scellés ;
- l'orifice d'enceintes ventilées.

Le tube réfrigérant doit être protégé ou fermé pour éviter tout dommage.

Les connecteurs de réfrigérant flexibles (tels que les lignes de raccordement entre l'unité intérieure et extérieure) qui peuvent être déplacés pendant les opérations normales doivent être protégés des dommages mécaniques.

Un raccord brasé, soudé ou mécanique doit être

fait avant d'ouvrir les vannes pour permettre au réfrigérant de circuler entre les pièces du système de réfrigération.

Garder les ouvertures de ventilation requises dégagées d'obstacles

Les connexions mécaniques (les raccords mécaniques ou les joints évasés) doivent être accessibles aux fins de maintenance.

Les éléments de tuyauterie flexibles doivent être protégés contre les dommages mécaniques, les contraintes excessives dues à la torsion ou à d'autres forces. Ils doivent être contrôlés chaque année pour vérifier qu'ils ne sont pas endommagés mécaniquement.

Les dispositifs de protection, les tuyauteries et les raccords doivent être protégés autant que possible contre les effets néfastes de l'environnement, par exemple le risque d'accumulation et de gel de l'eau dans les tuyaux de décharge ou l'accumulation de saletés et de débris.

Des précautions doivent être prises pour éviter que les tuyauteries frigorifiques ne subissent des vibrations ou des pulsations excessives.

Les tuyauteries des systèmes frigorifiques doivent être conçues et installées de manière à réduire au minimum la probabilité que les chocs hydrauliques endommagent le système.

Des dispositions doivent être prises pour permettre la dilatation et la contraction des longs tronçons de tuyauterie.

Les tuyaux et les composants en acier doivent être protégés contre la corrosion par un revêtement antirouille avant l'application de tout isolant.

Les conduits raccordés à un appareil ne doivent pas contenir de source d'inflammation potentielle

l'air soufflé et l'air repris doivent être directement acheminés vers l'espace.

Les zones ouvertes telles que les faux plafonds ne doivent pas être utilisées comme gaines de reprise d'air.

Seuls les dispositifs auxiliaires approuvés par le fabricant de l'appareil ou déclarés adaptés au réfrigérant doivent être installés dans les conduits de raccordement.

Les dispositifs auxiliaires susceptibles de constituer une source potentielle d'inflammation ne doivent pas être installés dans les conduits. Des exemples de telles sources potentielles d'inflammation sont les surfaces chaudes dont la température dépasse 700 °C et les dispositifs de commutation électrique.

Pour les appareils raccordés à des conduits, les faux plafonds ou les plafonds suspendus peuvent être utilisés comme plénum de reprise d'air si un SYSTÈME DE DÉTECTION DES RÉFRIGÉRANTS est installé dans l'appareil et si tous les raccords externes sont également équipés d'un capteur immédiatement sous le joint du plénum de reprise d'air.

## Câblage

L'électricité à haute tension est nécessaire pour faire fonctionner ce système. Fiez-vous aux normes de construction applicables : le National Electrical Code (NEC) aux États-Unis et au Mexique, le Code canadien de l'électricité (CE) au Canada et les présentes instructions lorsque vous faites le câblage.

- Des raccordements incorrects et une mise à la terre inadéquate peuvent causer des blessures accidentelles ou la mort.

Assurez-vous de toujours effectuer la mise à la terre de l'appareil conformément aux normes locales, régionales et nationales.

- Il y a risque d'incendie, d'électrocution, de blessure corporelle ou de mort.

Établissez convenablement le calibre de tous les disjoncteurs ou fusibles.

- Il y a risque d'incendie, d'électrocution, d'explosion, de blessure corporelle ou de mort.

Les informations contenues dans ce manuel sont destinées à être utilisées par un technicien qualifié qui connaît bien le NEC aux États-Unis et au Mexique ou le CE au Canada et qui possède les outils et les instruments de test adéquats.

- Le non-respect de l'une ou l'autre des instructions contenues dans ce manuel peut entraîner un dysfonctionnement de l'équipement, des dommages matériels, des blessures corporelles ou la mort.

Consulter les codes locaux, provinciaux et fédéraux et utiliser des câbles d'alimentation de capacité et de courant nominal suffisants.

- Des câbles trop petits peuvent générer de la chaleur et provoquer un incendie.

Toute installation de nature électrique doit être effectuée par un électricien certifié, conformément aux normes de construction locales; ou à défaut de normes locales, au NEC aux États-Unis et au Mexique ou au CE au Canada, et en suivant les instructions contenues dans ce manuel.

- Si la capacité de la source d'alimentation est insuffisante ou si les travaux d'électricité ne sont pas effectués correctement, il peut en résulter un incendie, une électrocution, des blessures corporelles ou la mort.

Sécurisez tous les raccordements extérieurs avec un réducteur de tension de câble approprié.

- La mauvaise fixation des câbles créera une tension excessive sur les fiches d'alimentation de l'équipement. Des raccordements inadéquats peuvent générer de la chaleur, causer un incendie et des blessures corporelles, voire la mort.

Serrez fermement toutes les fiches d'alimentation.

- Un câblage mal raccordé peut surchauffer aux points de raccordement et provoquer un incendie, des blessures corporelles ou la mort.

⚠ Ne modifiez pas les paramètres des dispositifs de protection.

- Si le pressostat, le thermocontact ou tout autre dispositif de protection est contourné ou forcé de fonctionner incorrectement, ou si des pièces autres que celles spécifiées par LG sont utilisées, il y a risque d'incendie, d'électrocution, d'explosion, de blessures corporelles ou de mort.

L'appareil doit être installé conformément aux réglementations de câblage nationales.

Les moyens de déconnexion doivent être incorporés dans le câblage fixe conformément aux dispositions de câblage.

Si le cordon d'alimentation est endommagé, il doit être remplacé par le fabricant, son prestataire de service ou un technicien qualifié afin d'éviter tout danger.

## REMARQUE

- ⚠ N'alimentez pas l'appareil avant d'avoir terminé le raccordement électrique, le raccordement des commandes, la tuyauterie, l'installation et l'évacuation du circuit frigorifique.

## Fonctionnement

Débranchez l'unité si vous constatez la présence de bruits étranges, d'odeurs ou de fumée provenant de l'appareil.

- Autrement, vous risquez de provoquer un incendie ou un choc électrique.

Évitez le contact avec des flammes.

- Autrement, vous risquez de provoquer un incendie.

A l'occasion, débranchez la fiche d'alimentation, en la prenant par la tête, et ne la touchez pas avec les mains mouillées.

- Autrement, vous risquez de provoquer un incendie ou un choc électrique.

N'ouvrez pas l'ouverture d'aspiration de l'unité intérieure/extérieure en cours de fonctionnement.

- Autrement, vous risquez de provoquer un choc électrique ou un mauvais fonctionnement.

Ne permettez pas que de l'eau entre en contact avec les pièces électriques.

- Autrement, vous risquez de provoquer le mauvais fonctionnement de l'appareil ou un choc électrique.

Ne touchez jamais les pièces métalliques de l'unité lorsque vous retirez le filtre.

- Elles sont aiguisées et peuvent provoquer des blessures.

Ne montez sur l'appareil ni n'y placez aucun objet.

- Autrement, vous risquez de vous blesser en tombant de l'appareil.

Contactez le service après-vente si le produit est submergé dans l'eau.

- Autrement, vous risquez de causer un incendie ou un choc électrique.

Veillez à ce que les enfants ne montent pas sur l'unité extérieure.

- Autrement, ils risquent d'être sérieusement blessés en tombant.

L'appareil doit être stocké de manière à éviter tout dommage mécanique.

Cet appareil n'est pas destiné à être utilisé par des personnes (y compris des enfants) souffrant de déficience physique, sensorielle ou mentale, ou manquant d'expérience et de connaissances, à moins qu'elles ne soient accompagnées ou qu'elles aient reçu des instructions relatives à l'utilisation de l'appareil de la part d'une personne responsable de leur sécurité. Surveillez les enfants afin qu'ils ne jouent pas avec l'appareil.

Installation d'un SYSTÈME DE DÉTECTION DES FUITES. L'unité doit être alimentée sauf pour l'entretien. Cet appareil est équipé d'un détecteur de fuite de réfrigérant pour des raisons de sécurité. Pour être efficace, l'appareil doit être alimenté en électricité à tout moment après l'installation, sauf lors de l'entretien

## **Service & Installation**

### **Contrôles dans la région**

Avant de commencer à travailler sur des systèmes contenant des réfrigérants inflammables, des contrôles de sécurité sont nécessaires pour s'assurer que le risque d'inflammation est minimisé. Pour la réparation du système de réfrigération, les précautions suivantes doivent être respectées avant d'effectuer des travaux sur le système.

### **Procédure de travail**

Les travaux doivent être entrepris selon une procédure contrôlée afin de minimiser le risque de présence de gaz ou de vapeur inflammables pendant l'exécution des travaux.

### **Zone de travail générale**

Tout le personnel de maintenance et les autres personnes travaillant dans la zone locale doivent être informés de la nature des travaux en cours. Les travaux dans des espaces confinés doivent être évités.

### **Vérification de la présence de réfrigérant**

La zone doit être vérifiée avec un détecteur de réfrigérant approprié avant et pendant les travaux, pour s'assurer que le technicien est au courant des atmosphères potentiellement inflammables. Assurez-vous que l'équipement de détection des fuites utilisé est adapté à une utilisation avec des réfrigérants inflammables, c'est-à-dire sans étincelles, correctement scellés ou intrinsèquement sûrs.

### **Présence d'extincteur**

Si des travaux à chaud doivent être effectués sur l'équipement de réfrigération ou sur toute pièce connexe, un équipement d'extinction d'incendie approprié doit être disponible à portée de main. Avoir un extincteur à poudre sèche ou à CO<sub>2</sub> adjacent à la zone de charge.

### **Aucune source d'inflammation**

Aucune personne effectuant des travaux en relation avec un système de réfrigération qui implique d'exposer des tuyauteries utilisera des sources d'inflammation de manière à entraîner un risque d'incendie ou d'explosion.

Toutes les sources d'inflammation possibles, y compris le tabagisme, doivent être maintenues suffisamment éloignées du site d'installation, de réparation, de retrait et d'élimination, pendant lesquelles un réfrigérant peut éventuellement être libéré dans l'espace environnant. Avant de commencer les travaux, la zone autour de l'équipement doit être inspectée pour s'assurer qu'il n'y a pas de risques de matériaux inflammables ou de risques d'inflammation. Des panneaux « Interdiction de fumer » doivent être affichés.

### **Zone ventilée**

Assurez-vous que la zone est à l'air libre ou bien ventilée avant de pénétrer dans le système ou d'effectuer des travaux à chaud. Une certaine ventilation doit se poursuivre pendant la durée des travaux. La ventilation doit disperser en toute sécurité tout réfrigérant libéré et, de préférence, l'expulser à l'extérieur dans l'atmosphère.

### **Contrôles de l'équipement de réfrigération**

Lorsque des composants électriques sont modifiés, ils doivent être adaptés à l'usage prévu et aux spécifications correctes. En tout temps, les directives de maintenance et d'entretien du fabricant doivent être suivies. En cas de doute, consultez le service technique du fabricant pour obtenir de l'aide. Les contrôles suivants doivent être appliqués aux installations utilisant des réfrigérants inflammables :

- La charge de réfrigérant réelle est en fonction de la taille de la pièce dans laquelle les pièces contenant du réfrigérant sont installées
- Les équipements et bouches de ventilation fonctionnent de manière adéquate et ne sont pas obstrués
- Si un circuit de réfrigération indirecte est utilisé, le circuit secondaire doit être vérifié pour la présence de réfrigérant
- Le marquage sur l'équipement continue d'être visible et lisible. Les marquages et signes illisibles doivent être corrigés
- Les tuyaux de réfrigération ou les composants sont installés dans une position où ils sont peu susceptibles d'être exposés à une substance qui peut corroder les composants contenant du réfrigérant, à moins que les composants ne soient constitués de matériaux qui sont intrinsèquement résistants à la corrosion ou sont protégés de manière appropriée contre la corrosion.

### **Contrôles des appareils électriques**

La réparation et l'entretien des composants électriques doivent comprendre des vérifications de sécurité initiales et des procédures d'inspection des composants. S'il existe un défaut qui pourrait compromettre la sécurité, aucune alimentation électrique ne doit être connectée au circuit jusqu'à ce qu'il soit traité de manière satisfaisante. Si le défaut ne peut pas être corrigé immédiatement mais qu'il est nécessaire de continuer à fonctionner, une solution temporaire adéquate doit être utilisée. Cela doit être signalé au propriétaire de l'équipement afin que toutes les parties soient informées.

Les contrôles de sécurité initiaux doivent comprendre :

- Les condensateurs sont déchargés : cela doit être fait de manière sûre pour éviter la possibilité

d'étincelles.

- Aucun composant électrique et câblage sous tension ne sont exposés pendant la charge, la récupération ou la purge du système.
- Continuité de la liaison à la terre

### Réparation de composants scellés

Les composants électriques scellés doivent être remplacés.

### Réparation de composants à sécurité intrinsèque

Les composants à sécurité intrinsèque doivent être remplacés.

### Câblage

Vérifiez que le câblage ne sera pas soumis à l'usure, à la corrosion, à une pression excessive, aux vibrations, aux arêtes vives ou à tout autre effet environnemental négatif. Le contrôle doit également prendre en compte les effets du vieillissement ou des vibrations continues provenant de sources telles que les compresseurs ou les ventilateurs.

### Détection de réfrigérants inflammables

En aucun cas, les sources potentielles d'allumage ne peuvent être utilisées dans la recherche ou la détection des fuites de réfrigérant. Une torche aux halogénures (ou tout autre détecteur utilisant une flamme nue) ne doit pas être utilisée.

### Méthodes de détection des fuites

Les méthodes de détection des fuites suivantes sont considérées comme acceptables pour tous les systèmes de réfrigération. Les détecteurs de fuites électroniques peuvent être utilisés pour détecter les fuites de réfrigérant mais, dans le cas des RÉFRIGÉRANTS INFLAMMABLES, la sensibilité peut ne pas être adéquate ou nécessiter un ré-étalonnage. (L'équipement de détection doit être étalonné dans une zone exempte de réfrigérant).

Assurez-vous que le détecteur n'est pas une source potentielle d'inflammation et qu'il est adapté au réfrigérant utilisé. L'équipement de détection des fuites doit être paramétré à un pourcentage de LII du réfrigérant et doit être étalonné sur le réfrigérant utilisé et le pourcentage approprié de gaz (25 % maximum) est confirmé. Les liquides de détection des fuites conviennent également à la plupart des réfrigérants, mais l'utilisation de détergents contenant du chlore doit être évitée car le chlore peut réagir avec le réfrigérant et corroder le tube de cuivre.

### REMARQUE

- Voici quelques exemples de fluides de détection de fuites
  - Méthode des bulles
  - Agents de la méthode fluorescente

Si une fuite est suspectée, toutes les flammes nues doivent être éliminées / éteintes.

Si une fuite de réfrigérant est détectée et qu'elle nécessite un brasage, tout le réfrigérant doit être récupéré du système ou isolé (au moyen de vannes d'arrêt) dans une partie du système loin de la fuite. Le retrait du réfrigérant doit être effectué conformément à la procédure de retrait et d'évacuation.

### Enlèvement et évacuation

Lors de la rupture du circuit de réfrigérant pour effectuer des réparations – ou à toute autre fin – des procédures conventionnelles doivent être utilisées. Cependant, pour les réfrigérants inflammables, il est important que les meilleures pratiques soient suivies, car l'inflammabilité est un facteur à prendre en considération.

La procédure suivante doit être respectée :

- Éliminez le réfrigérant en toute sécurité conformément aux réglementations locales et nationales ;
- Évacuez ;
- Purgez le circuit avec un gaz inerte (facultatif pour A2L) ;
- Évacuez (facultatif pour A2L) ;
- Rincez ou purgez continuellement avec un gaz inerte lors de l'utilisation d'une flamme pour ouvrir le circuit ; et
- Ouvrez le circuit.

La charge de réfrigérant doit être récupérée dans les bouteilles de récupération appropriées si la ventilation n'est pas autorisée par les codes locaux et nationaux. Pour les appareils contenant des réfrigérants inflammables, le système doit être purgé avec de l'azote exempt d'oxygène afin de rendre l'appareil sûr pour les réfrigérants inflammables. Ce processus pourrait être répété plusieurs fois. L'air comprimé ou l'oxygène ne doivent pas être utilisés pour purger les systèmes de réfrigération.

Pour les appareils contenant des réfrigérants inflammables, la purge des réfrigérants doit être réalisée en rompant le vide dans le système avec de l'azote exempt d'oxygène et en continuant à le remplir jusqu'à ce que la pression de service soit atteinte, puis en le ventilant dans l'atmosphère et enfin en le ramenant au vide (facultatif pour A2L). Ce processus doit être répété jusqu'à ce qu'il n'y ait plus de réfrigérant dans le système (facultatif pour A2L). Lorsque la charge d'azote exempt d'oxygène finale est utilisée, le système doit être ventilé jusqu'à la pression atmosphérique afin de permettre le travail. La sortie de la pompe à vide ne doit pas être proche de sources d'inflammation potentielles et une ventilation doit être disponible.

### Procédures de facturation

En plus des procédures de charge conventionnelles, les exigences suivantes doivent être respectées.

- S'assurer qu'aucune contamination des différents réfrigérants ne se produit pas lors de l'utilisation d'un équipement de chargement. Les tuyaux ou les lignes doivent être aussi courts que possible pour minimiser la quantité de réfrigérant qu'ils contiennent.
- Les bouteilles doivent être maintenues dans une position appropriée, conformément aux instructions.
- Assurez-vous que le système de réfrigération est mis à la terre avant de charger le système avec du réfrigérant.
- Étiquetez le système lorsque la charge est terminée (si ce n'est déjà fait).
- Une attention particulière doit être accordée pour ne pas trop remplir le système de réfrigération.

Avant de recharger le système, il doit être testé sous pression avec le gaz de purge approprié.

### Mise hors service

Avant d'effectuer cette procédure, il est essentiel que le technicien soit parfaitement familiarisé avec l'équipement et tous ses détails. Il est recommandé de bonnes pratiques que tous les réfrigérants soient récupérés en toute sécurité.

Avant la réalisation de la tâche, un échantillon d'huile et de réfrigérant doit être prélevé au cas où une analyse serait nécessaire avant la réutilisation du réfrigérant récupéré.

Il est essentiel que l'alimentation électrique soit disponible avant de commencer la tâche.

- a) Se familiariser avec l'équipement et son fonctionnement.
- b) Isoler le système électriquement.
- c) Avant de tenter la procédure, assurez-vous que :
  - Si nécessaire, un équipement de manutention mécanique est disponible pour la manipulation des bouteilles de réfrigérant
  - Tout l'équipement de protection individuelle est disponible et utilisé correctement
  - Le processus de récupération est supervisé à tout moment par une personne compétente
  - L'équipement de récupération et les bouteilles sont conformes aux normes appropriées.
- d) Pompez le système de réfrigérant, si possible.
- e) Si un vide n'est pas possible, faites un collecteur de sorte que le réfrigérant puisse être retiré de diverses parties du système.
- f) Assurez-vous que la bouteille est située sur la balance avant que la récupération n'ait lieu.
- g) Démarrez la machine de récupération et utilisez-la conformément aux instructions.
- h) Ne remplissez pas trop les bouteilles. (Pas plus de 80 % de volume de charge liquide).
- i) Ne dépassez pas la pression de service maximale de la bouteille, même temporairement.
- j) Une fois les bouteilles correctement remplies et le processus terminé, assurez-vous que les bouteilles et l'équipement sont retirés du site rapidement et que toutes les vannes d'isolement de l'équipement sont fermées.
- k) Le réfrigérant récupéré ne doit pas être chargé dans un autre système de réfrigération à moins qu'il n'ait été nettoyé et vérifié.

### Étiquetage

L'équipement doit être étiqueté indiquant qu'il a été mis hors service et vidé de réfrigérant.

L'étiquette doit être datée et signée. Assurez-vous qu'il y a des étiquettes sur l'équipement indiquant que l'équipement contient du réfrigérant inflammable.

### Récupération

Lors du retrait du réfrigérant d'un système, que ce soit pour l'entretien ou la mise hors service, il est recommandé de suivre les bonnes pratiques pour que tous les réfrigérants soient retirés en toute sécurité. Lors du transfert de réfrigérant dans des bouteilles, assurez-vous que seuls des bouteilles

de récupération de réfrigérant appropriés sont utilisées. Assurez-vous que le nombre correct de bouteilles pour supporter la charge totale du système est disponible. Toutes les bouteilles à utiliser sont désignées pour le réfrigérant récupéré et étiquetées pour ce réfrigérant (c'est-à-dire des bouteilles spéciales pour la récupération du réfrigérant).

Les bouteilles doivent être complètes avec soupape de surpression et soupapes d'arrêt associées en bon état de fonctionnement. Les bouteilles de récupération vides sont évacuées et, si possible, refroidies avant la récupération. L'équipement de récupération doit être en bon état de marche avec un ensemble d'instructions concernant l'équipement à portée de main et doit être adapté à la récupération de réfrigérant inflammable. En cas de doute, il convient de consulter le fabricant. En outre, un ensemble de balances étalonnées doit être disponible et en bon état de fonctionnement.

Les tuyaux doivent être complets avec des raccords de sectionnement sans fuite et en bon état. Le réfrigérant récupéré doit être traité conformément à la législation locale dans la bouteille de récupération appropriée et la note de transfert de déchets correspondante doit être arrangée.

Ne mélangez pas les réfrigérants dans les unités de récupération et surtout pas dans les bouteilles. Si des compresseurs ou des huiles de compresseur doivent être retirés, assurez-vous qu'ils ont été évacués à un niveau acceptable pour vous assurer que le réfrigérant inflammable ne reste pas dans le lubrifiant.

Le corps du compresseur ne doit pas être chauffé par une flamme nue ou d'autres sources d'inflammation pour accélérer ce processus. Lorsque l'huile est vidangée d'un système, elle doit être effectuée en toute sécurité.

## MISE EN GARDE

### Installation

Installez le raccord de drainage de manière à assurer un drainage convenable.

- Autrement, vous risquez de causer une fuite d'eau.

Installez le produit de sorte que vos voisins ne soient pas dérangés par le bruit ou par le vent chaud venant de l'unité extérieure.

- Autrement, vous risquez de susciter des querelles avec les voisins.

Après l'installation ou la réparation du produit, veillez toujours à vérifier qu'il n'y ait pas de fuite de gaz.

- Autrement, vous risquez de causer le mauvais fonctionnement de l'appareil.

Maintenez le niveau lors de l'installation du produit.

- Autrement, vous risquez de provoquer des vibrations ou une fuite d'eau.

N'installez pas l'unité dans des atmosphères potentiellement explosives.

L'installation des tuyauteries doit être réduite au minimum.

Toute personne impliquée dans un circuit de réfrigérant doit détenir un certificat actuel valide émis par une autorité d'évaluation accréditée par

l'industrie, reconnaissant sa compétence à manipuler les réfrigérants en toute sécurité conformément à une spécification d'évaluation reconnue par l'industrie.

Lorsque des connecteurs mécaniques sont réutilisés à l'intérieur, les pièces d'étanchéité doivent être renouvelées.

Lorsque les joints évasés sont réutilisés à l'intérieur, la partie évasée doit être refaite.

## Fonctionnement

Évitez le refroidissement excessif et aérez parfois.

- Autrement, vous risquez de nuire à votre santé.

Utilisez un tissu doux pour nettoyer l'appareil.

N'employez ni de cire, ni de diluant ni de détergent fort.

- Autrement, vous risquez de détériorer l'aspect de l'appareil, changer sa couleur ou provoquer des défauts sur sa surface.

N'utilisez pas le produit à des buts particuliers, tels que la préservation d'animaux, de plantes, de dispositifs de précision ou d'objets d'art, etc.

- Autrement, vous risquez d'endommager vos biens.

Ne placez pas d'obstacles autour de l'entrée ou de la sortie du flux d'air.

- Autrement, vous risquez de provoquer le mauvais fonctionnement de l'appareil ou un accident.

Cet appareil n'est pas destiné à refroidir l'ÉQUIPEMENT DE TECHNOLOGIE DE L'INFORMATION

Le service ne doit être effectué que comme recommandé par le fabricant de l'équipement. L'entretien et la réparation requérant l'assistance d'un autre personnel compétent doivent être effectués sous la supervision d'une personne compétente pour l'utilisation de réfrigérants inflammables.

## Service

L'entretien ne doit être effectué que selon les recommandations du fabricant de l'équipement.

# AVANT LA MISE EN SERVICE

## Préparation pour le fonctionnement

- 1 Contactez un installateur spécialisé pour l'installation.
- 2 Utilisez un circuit dédié.

## Utilisation

- 1 Une exposition au flux d'air direct pendant une longue période pourrait être dangereuse pour votre santé. N'exposez pas de façon directe les occupants, les animaux, les plantes à un flux d'air pendant de longues périodes.
- 2 En raison de la possibilité d'un manque d'oxygène, aérez la pièce lorsqu'elle est utilisée conjointement avec des poêles ou d'autres appareils de chauffage.
- 3 N'utilisez pas ce climatiseur à des fins particulières non spécifiques (par exemple pour la préservation des les appareils de précision, des aliments, des animaux, des plantes, et des objets d'art). Une telle utilisation pourrait endommager ces éléments.
- 4 Lors de l'utilisation de la télécommande, reportez-vous à son manuel d'utilisation.

## Nettoyage et entretien

- 1 Ne touchez pas les pièces métalliques de l'appareil lors du retrait du filtre. Des blessures peuvent se produire lors de la manipulation des pièces à bords métalliques tranchants.
- 2 N'utilisez pas d'eau pour nettoyer l'intérieur du climatiseur. L'exposition à l'eau peut détruire l'isolation, conduisant à un éventuel choc électrique.
- 3 Lors du nettoyage de l'appareil, vérifiez d'abord que l'alimentation et le disjoncteur sont désactivés. Le ventilateur tourne à très haute vitesse lorsqu'il est en fonctionnement. Il existe une possibilité de blessure si l'alimentation de l'appareil est accidentellement déclenchée pendant le nettoyage des pièces internes de l'appareil.

## Service

Pour les réparations et l'entretien, contactez votre fournisseur de service autorisé.

## PRÉCAUTION

- Contactez un revendeur agréé pour la réparation ou l'entretien de cet appareil.
- Contactez un installateur spécialisé pour l'installation de cet appareil.
- Le climatiseur n'a pas été conçu pour être utilisé par de jeunes enfants ou des personnes handicapées sans surveillance.
- Les jeunes enfants doivent être surveillés pour éviter qu'ils jouent avec le climatiseur.
- Lorsque le cordon d'alimentation doit être remplacé, les travaux de remplacement doivent être effectués par le personnel autorisé en utilisant uniquement des pièces de rechange d'origine.
- Les travaux d'installation doivent être effectués conformément au Code national de l'électricité par du personnel qualifié et agréé.

## LISEZ CE MANUEL

A l'intérieur, vous trouverez de nombreux conseils utiles sur la façon d'utiliser et d'entretenir correctement votre climatiseur. Quelques soins préventifs de votre part peuvent vous faire économiser beaucoup de temps et d'argent tout au long de la durée de vie de votre climatiseur.

Vous trouverez de nombreuses réponses à des problèmes fréquents dans le tableau des conseils de dépannage. Si vous consultez notre tableau détaillant les conseils de dépannage, vous pourriez ne pas avoir besoin d'appeler le service du tout.

## POUR VOS DOSSIERS

Écrivez le modèle et le numéro de série ici.

<b>Modèle</b>	
<b>N° de série</b>	

Vous pouvez les trouver sur une étiquette sur le côté de chaque appareil.

<b>Nom du revendeur</b>	
<b>Date d'achat</b>	

# DÉTAILS DE FONCTIONNEMENT

## Échelle de fonctionnement

L'UAF fonctionnera selon l'échelle ci-dessous. Une température extérieure chaude (plus de 43 °C) ou froide (sous - 5 °C) incommodera le client car il est possible que le contrôle de la température de sortie de l'UAF s'effectue difficilement dans cette échelle de température. \*UAF : Unité d'admission d'air frais

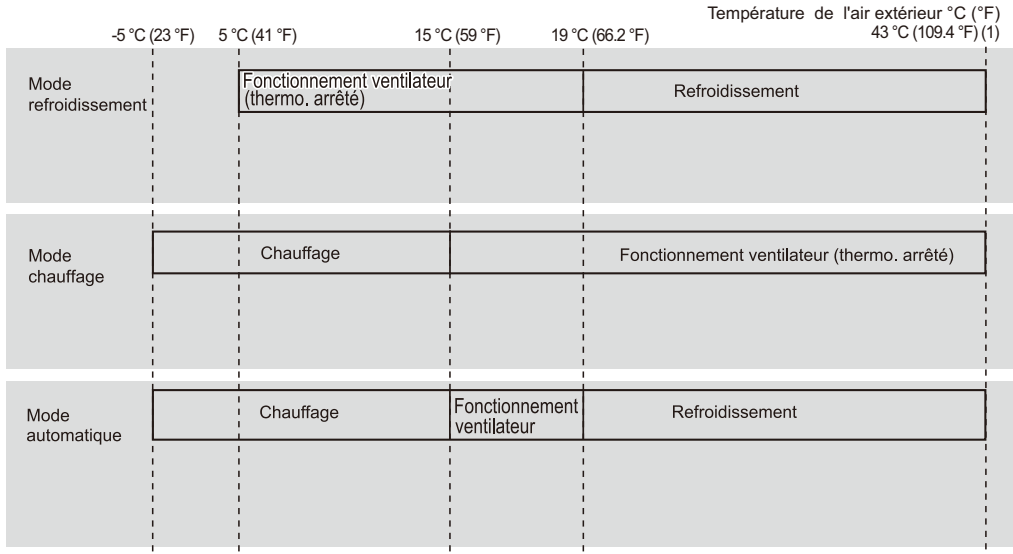

(1) Modèle standard : 43 °C (109.4 °F)  
Modèle tropical : 48 °C (118.4 °F)

## Limitations d'usage

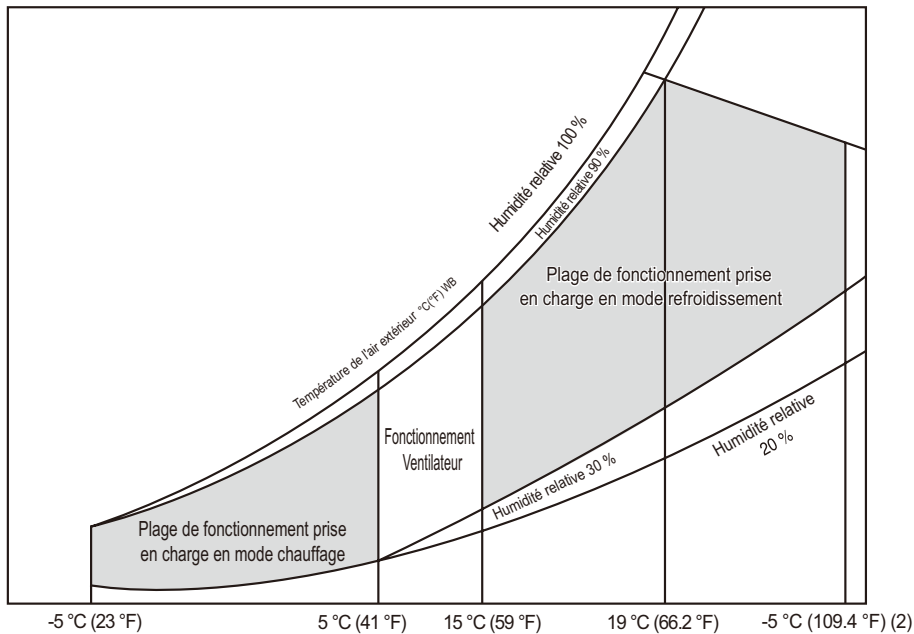

(2) Modèle standard : 43 °C (109.4 °F)  
Modèle tropical : 48 °C (118.4 °F)

# FONCTIONNEMENT

## Pièces et fonctions

### Appareil intérieur

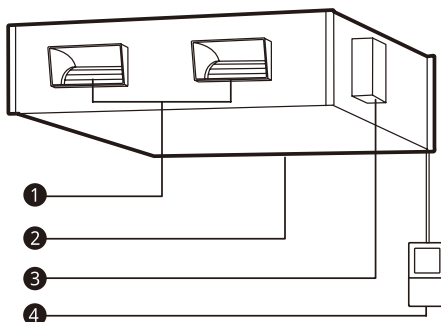
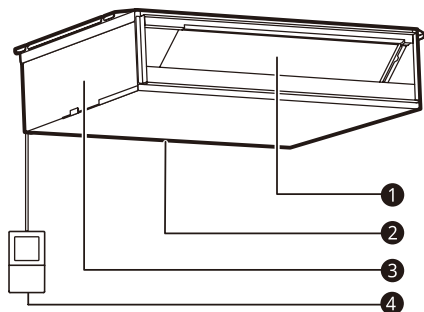

### Uniquement châssis MA - Pièces pour l'installation verticale (Option)

Vous devez acheter les pièces optionnelles pour installer le produit verticalement.

Cas n°1 : Installation au sol

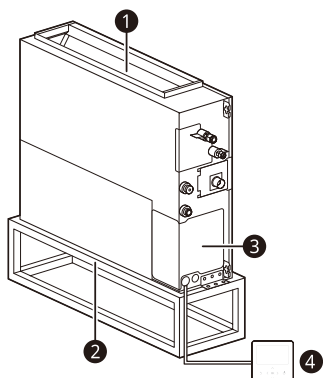

Cas n°2 : Installation au mur

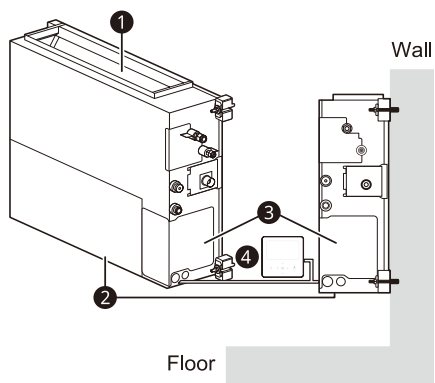

① Sortie d'air

② Entrée d'air

③ Boîtier de commandes

④  
(Accessoire)

### REMARQUE

- Les caractéristiques peuvent varier en fonction du type de modèle
- N'utiliser que des fusibles à retardement. Vérifier les caractéristiques des fusibles à l'aide de l'étiquette de circuit apposée sur le couvercle de commande.

# ENTRETIEN

## Nettoyage du filtre à air

Les filtres à air derrière la grille frontale doivent être vérifiés et nettoyés toutes les 2 semaines ou plus souvent si nécessaire.

- 1 Enlever les filtres à air de l'unité intérieure.
  - Prendre la languette et tirer légèrement vers l'avant pour retirer le filtre.

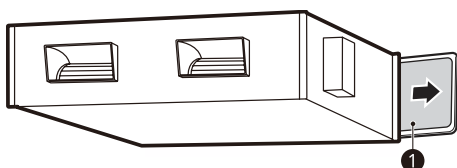
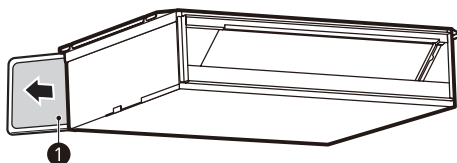

- 2 Nettoyez le filtre à air à l'aide d'un aspirateur ou en le lavant avec de l'eau.

- Le filtre à air est très sale ou encrassé, lavez avec un détergent neutre à l'eau tiède.

- 3 Après son lavage à l'eau, laissez le filtre sécher à l'ombre.

- 4 Remettez le filtre à air en place.

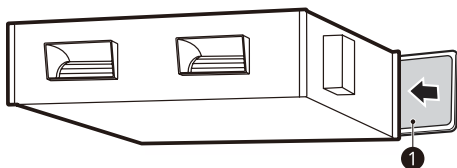
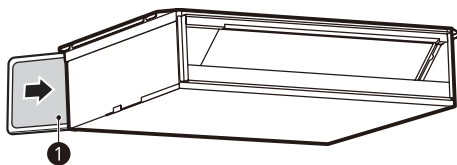

- ① Filtres à air

### ⚠ ATTENTION

- Coupez l'alimentation électrique avant de nettoyer l'unité intérieure.
- Lorsque vous nettoyez le filtre à air, ne jamais utiliser d'eau supérieure à 40 °C. Cela peut provoquer une déformation ou une décoloration.
- Ne jamais utiliser de substances volatiles lorsque vous nettoyez les filtres. Cela peut endommager la surface du produit.
- Lorsque vous devez retirer le filtre à air, évitez de toucher les parties métalliques de l'unité intérieure. Vous pourriez vous blesser.

### REMARQUE

- Éteignez l'appareil avant le nettoyage et essuyez avec un chiffon doux et sec. N'utilisez pas de javellisant ni de produits abrasifs.
- N'exposez pas le filtre à air aux rayons directs du soleil ou à la chaleur d'un feu pour le sécher.
- Les caractéristiques peuvent être sujetes à modifications en fonction du modèle utilisé.

## Lorsque le climatiseur n'est pas utilisé pendant une longue période

- 1 Faites fonctionner le climatiseur avec les réglages suivants de 2 à 3 heures.
  - Type de fonctionnement : Mode de fonctionnement ventilateur.
  - Cela sèche le mécanisme interne.
- 2 Éteignez le disjoncteur.

### ATTENTION

- Éteignez le disjoncteur lorsque le climatiseur ne sera pas utilisé pendant une longue période.
  - La saleté peut s'accumuler et provoquer un incendie.

### REMARQUE

- La poussière et les impuretés accumulées dans le filtre à air peuvent bloquer la circulation de l'air ou diminuer les performances de l'appareil.

## Lors d'une utilisation du climatiseur après une longue période d'arrêt

- 1 Nettoyez le filtre à air et installez-le dans l'unité intérieure.
- 2 Vérifiez que l'entrée et la sortie d'air de l'unité intérieure/extérieure ne sont pas bloquées.
- 3 Assurez-vous que le fil de terre est correctement connecté.
  - Le fil de terre peut être relié au côté de l'unité intérieure.

## Conseils d'utilisation

- Ne pas trop refroidir la pièce.
  - Le refroidissement est mauvais pour la santé et gaspille l'électricité.
- Gardez les stores ou rideaux fermés.
  - Ne laissez pas le soleil direct entrer dans la pièce lorsque le climatiseur est en marche.
- Assurez-vous que les portes et les fenêtres sont bien fermées.
  - Évitez d'ouvrir les portes et les fenêtres autant que possible pour garder l'air frais dans la pièce.
- Nettoyez le filtre à air régulièrement.
  - Les blocages dans le filtre à air réduisent le débit d'air et les effets de refroidissement et de déshumidification. Nettoyez-le au moins une fois toutes les deux semaines.
- Aérez la pièce de temps en temps.
  - Puisque les fenêtres restent fermées, il peut être bénéfique de les ouvrir et d'aérer la pièce de temps en temps.

# DÉPANNAGE

## Avant d'appeler le service technique.

Vérifiez les points suivants avant d'appeler l'entretien. Si le problème persiste, contactez un centre de réparation LG Electronics ou votre revendeur.

Symptômes	Causes possibles et solution
Le climatiseur ne fonctionne pas.	Avez-vous mal réglé la minuterie?
	Est-ce que le fusible ou le disjoncteur a sauté?
système de détection de fuite de réfrigérant R32(facultatif) est activé.	En cas de codes d'erreur tels que 228, 229 et 230, aérez la pièce et contactez immédiatement le personnel autorisé.
	Si le code d'erreur est 236, la durée de vie du détecteur de fuites de réfrigérant est inférieure à 6 mois. Contactez immédiatement le personnel autorisé.
La pièce a une odeur particulière.	Assurez-vous que ce n'est pas une odeur d'humidité provenant des murs, du tapis, des meubles ou des articles en tissu présents dans la pièce.
Il semble que de l'eau dégoutte du climatiseur en raison de la condensation.	La condensation se produit lorsque le flux d'air du climatiseur refroidit l'air chaud de la pièce.
Le climatiseur ne fonctionne pas pendant environ 3 minutes après le redémarrage.	Il s'agit d'un mécanisme de protection.
	Attendez environ trois minutes et le climatiseur s'activera.
Ne refroidit pas ou ne chauffe pas efficacement.	Le filtre à air est-il sale? Consultez les instructions de nettoyage du filtre à air.
	La pièce peut avoir été très chaude lorsque le climatiseur a été allumé. Laissez-lui le temps de se refroidir.
	Les réglages de température sont-ils mal configurés?
	Les entrées ou sorties d'air de l'unité intérieure sont-elles obstruées?
Le fonctionnement du climatiseur est bruyant.	S'il s'agit d'un bruit qui ressemble à de l'eau qui coule. <ul style="list-style-type: none"> <li>C'est le son du fréon circulant à l'intérieur du climatiseur.</li> </ul>
	S'il s'agit d'un bruit qui ressemble à de l'air comprimé se libérant dans l'atmosphère. <ul style="list-style-type: none"> <li>C'est le son de la déshumidification en cours de traitement à l'intérieur du climatiseur.</li> </ul>
Un craquement se fait entendre.	Ce bruit est généré par la dilatation/contraction de la grille d'entrée ou de tout autre composant, en raison des variations de température.
L'écran de la télécommande est de faible luminosité, ou rien ne s'affiche sur l'écran.	Les piles sont-elles déchargées?
	Les piles sont-elles insérées dans le sens inverse (+) et (-)?

### REMARQUE

- Le côté extérieur de cet appareil est ÉTANCHE. Le côté intérieur n'est pas résistant à l'eau et ne doit pas être exposé à un excès d'eau.

# GARANTIE LIMITÉE (CANADA)

LES TERMES ET CONDITIONS COMPLÈTES DE LA GARANTIE LIMITÉE DU PRODUIT SE TROUVENT SUR [HTTPS://WWW.LGHVAC.COM](https://www.lghvac.com)

**AVIS D'ARBITRAGE:** LA PRÉSENTE GARANTIE LIMITÉE CONTIENT UNE DISPOSITION RELATIVE À L'ARBITRAGE STIPULANT QUE VOUS ET LG DEVEZ RÉSOUDRE TOUT DIFFÉREND PAR ARBITRAGE PLUTÔT QUE DEVANT UN TRIBUNAL, À MOINS QUE LES LOIS DE VOTRE PROVINCE OU TERRITOIRE NE LE PERMETTENT PAS OU, DANS LE CAS D'AUTRES JURIDICTIONS, SI VOUS CHOISISSEZ DE VOUS RETIRER. PRÉCISONS QUE CETTE DISPOSITION D'ARBITRAGE N'EST PAS APPLICABLE AUX CLIENTS QUI RÉSIDENT EN ONTARIO. EN ARBITRAGE, LES RECOURS COLLECTIFS ET LES PROCÈS DEVANT JURY NE SONT PAS AUTORISÉS. VEUILLEZ CONSULTER LA SECTION INTITULÉE « PROCÉDURE DE RÈGLEMENT DES DIFFÉRENDS » CI-DESSOUS.

## PROCÉDURE DE RÈGLEMENT DE DIFFÉREND:

SAUF LÀ OÙ LA LOI L'INTERDIT, TOUS LES DIFFÉRENDS ENTRE VOUS ET LG DÉCOULANT OU SE RAPPORTANT DE QUELQUE MANIÈRE QUE CE SOIT À CETTE GARANTIE LIMITÉE OU AU PRODUIT SERONT RÉSOLUS EXCLUSIVEMENT PAR ARBITRAGE EXÉCUTOIRE, ET NON DEVANT UN TRIBUNAL DE DROIT COMMUN. SAUF LÀ OÙ LA LOI L'INTERDIT, VOUS ET LG RENONCEZ IRRÉVOCABLEMENT AU DROIT À UN PROCÈS DEVANT JURY ET À INTENTER OU À PARTICIPER À UN RECOURS COLLECTIF. PRÉCISONS QUE CETTE DISPOSITION NE S'APPLIQUE PAS AUX CONSOMMATEURS QUI RÉSIDENT EN ONTARIO.

**Définitions.** Aux fins du présent article, « LG » désigne LG Electronics Canada inc., ses sociétés mères, filiales et sociétés affiliées, et leurs dirigeants, employés, administrateurs, agents, bénéficiaires, prédécesseurs titulaires des mêmes droits, successeurs, cessionnaires et fournisseurs; « différend » ou « réclamation » désignent tout différend ou litige ou toute réclamation de quelque nature que ce soit (qu'elle soit fondée sur un contrat, délit, statut, règlement, ordonnance, fraude, fausse déclaration ou toute autre théorie juridique ou équitable) liés de quelque manière que ce soit à la vente, à l'état ou au rendement du produit ou à la présente garantie limitée, ou découlant de ceux-ci.

**Avis de différend.** Dans l'éventualité où vous avez l'intention d'engager une procédure d'arbitrage, vous devez d'abord aviser LG par écrit au moins 30 jours avant le début de l'arbitrage en envoyant une lettre à l'attention de l'équipe juridique de LGECI au 20, Norelco Drive, North York (Ontario), Canada, M9L 2X6 (l'« avis de différend »). Vous et LG acceptez de discuter en toute bonne foi dans le but de régler votre réclamation à l'amiable. L'avis doit indiquer votre nom, adresse et numéro de téléphone, identifier le produit faisant l'objet de la réclamation et décrire la nature de la réclamation ainsi que le redressement demandé. Si vous et LG ne parvenez pas à résoudre le différend dans les 30 jours suivant la réception par LG de l'avis de différend, le différend sera résolu par un arbitrage exécutoire conformément à la procédure décrite dans les présentes. Vous et LG convenez tous deux que, pendant la procédure d'arbitrage, les modalités (y compris tout montant) de toute offre de règlement faite par vous ou LG ne seront pas divulguées à l'arbitre jusqu'à ce que l'arbitre tranche le différend.

**Accord sur l'arbitrage exécutoire et renonciation à un recours collectif.** À défaut de résoudre le différend au cours de la période de 30 jours suivant la réception par LG de l'avis de différend, vous et LG acceptez de résoudre toute réclamation entre vous et LG uniquement par arbitrage exécutoire sur une base individuelle, à moins que vous choisissiez de vous retirer, comme il est indiqué ci-dessous, ou que vous résidiez dans une province ou un territoire qui empêche la pleine application de cette clause dans les circonstances des réclamations en question (dans ce cas, si vous êtes un consommateur, cette clause ne s'appliquera que si vous acceptez expressément l'arbitrage). Dans la mesure permise par la loi applicable, tout différend entre vous et LG ne doit pas être combiné ou consolidé avec un différend impliquant le produit ou la réclamation de toute autre personne ou entité. Plus précisément, sans limitation de ce qui précède, sauf dans la mesure où une telle interdiction n'est pas permise par la loi, tout différend entre vous et LG ne pourra en aucun cas se poursuivre sous forme de recours collectif ou d'action dérivée. Au lieu de l'arbitrage, l'une ou l'autre des parties peut intenter une demande en justice auprès de la Cour des petites créances, mais cette demande auprès de la Cour des petites créances ne peut être intentée sous forme de recours collectif ou d'action dérivée, sauf dans la mesure où une telle interdiction n'est pas autorisée par la loi dans votre province ou territoire de compétence pour une réclamation en cause entre vous et LG. Cette disposition ne s'applique pas aux consommateurs de l'Ontario. Conformément à la législation provinciale, le consommateur et LG peuvent convenir de résoudre le litige en utilisant toute procédure disponible, y compris l'amorce d'une action devant la Cour supérieure de justice.

**Règles et procédures d'arbitrage.** Pour engager l'arbitrage d'une réclamation, une demande écrite d'arbitrage

doit être soumise par vous ou LG. L'arbitrage sera privé et confidentiel, et se déroulera sur une base simplifiée et accélérée devant un arbitre unique choisi par les parties en vertu de la loi et des règles provinciales ou territoriales sur l'arbitrage commercial de la province ou du territoire où vous résidez. Vous devez également envoyer une copie de votre demande écrite à LG à l'adresse LG Electronics, Canada, Inc., Attn: Legal Department- Arbitration, 20, Norelco Drive, North York (Ontario), M9L 2X6. Cette disposition relative à l'arbitrage est régie par la législation provinciale ou territoriale applicable en matière d'arbitrage commercial. Pour les consommateurs de l'Ontario, la législation applicable en matière d'arbitrage ne s'applique que si les consommateurs acceptent de soumettre le litige à l'arbitrage. Un jugement peut être rendu sur décision de l'arbitre devant tout tribunal compétent. Toute question doit être tranchée par l'arbitre, à l'exception des questions relatives à la portée et à l'applicabilité de la disposition relative à l'arbitrage et à l'arbitrabilité du différend, qui doivent être tranchées par la cour. L'arbitre est lié par les modalités de cette disposition.

**Loi applicable.** La loi de votre province ou territoire d'achat régira cette garantie limitée et tout différend entre vous et LG, sauf dans la mesure où cette loi est remplacée ou qu'elle entre en conflit avec la loi fédérale, provinciale ou territoriale applicable. Si l'arbitrage n'est pas autorisé pour régler une réclamation, une poursuite, un différend ou un litige vous opposant à LG, les deux parties s'en remettront à la compétence exclusive des tribunaux de votre province ou territoire d'achat pour le règlement de la réclamation, de la poursuite, du différend ou du litige qui vous oppose.

**Coûts/frais.** Vous n'avez pas besoin de payer des frais pour engager l'arbitrage. Dès réception de votre demande écrite d'arbitrage, LG réglera rapidement tous les frais de dépôt à l'arbitrage, à moins que vous réclamiez plus de 25 000 \$ en dommages-intérêts, et dans ce cas, le paiement de ces frais sera régi par les règles d'arbitrage applicables. Sauf indication contraire aux présentes, LG paiera tous les frais de dépôt, d'administration et d'arbitrage pour tout arbitrage engagé conformément aux règles d'arbitrage applicables et de cette disposition relative à l'arbitrage. Si vous obtenez gain de cause dans l'arbitrage, LG paiera les frais et honoraires de vos avocats, dans la mesure où ils sont raisonnables, en tenant compte de certains facteurs, y compris, mais sans s'y limiter, le montant de l'achat et de la réclamation. Nonobstant ce qui précède, si la loi applicable permet d'accorder une indemnité raisonnable de frais et d'honoraires d'avocats, l'arbitre peut l'accorder dans la même mesure qu'un tribunal. Si l'arbitre estime que votre réclamation ou que la mesure réparatoire demandée dans la réclamation est frivole ou qu'elle se base sur des motifs déplacés (déterminés par les normes énoncées dans les lois applicables), alors le paiement de tous les frais d'arbitrage sera régi par les règles d'arbitrage applicables. Dans un tel cas, vous convenez de rembourser LG pour toutes les sommes déjà versées par l'entreprise, sommes que vous seriez autrement dans l'obligation de payer en vertu des règles d'arbitrage applicables. Sauf indication contraire, LG renonce à tous les droits qu'elle pourrait avoir relativement à la réclamation de frais et honoraires d'avocats si LG prévaut lors de l'arbitrage.

**Audiences et emplacement.** Si votre réclamation est de 25 000 \$ ou moins, vous pouvez choisir que l'arbitrage soit mené seulement (1) sur la base des documents soumis à l'arbitre, (2) par l'intermédiaire d'une audience téléphonique, ou (3) par l'intermédiaire d'une audience en personne, tel qu'il est établi par les règles d'arbitrage applicables. Si votre réclamation est supérieure à 25 000 \$, le droit à une audience sera déterminé par les règles d'arbitrage applicables. Toute audience d'arbitrage en personne se tiendra au lieu d'arbitrage le plus proche et le plus pratique pour les deux parties, dans la province ou le territoire où vous résidez, à moins que vous et LG conveniez d'un autre lieu ou d'un arbitrage téléphonique.

**Divisibilité et renonciation.** Si une partie de la présente garantie limitée (y compris les présentes procédures d'arbitrage) est inapplicable, les autres dispositions resteront pleinement en vigueur dans la mesure maximale autorisée par la loi applicable. Si LG ne parvient pas à faire respecter strictement toute disposition de la présente garantie limitée (y compris les présentes procédures d'arbitrage), cela ne signifie pas que LG a l'intention de renoncer ou a renoncé à toute disposition ou partie de la présente garantie limitée.

**Option de retrait.** La disposition d'arbitrage stipule que vous et LG devez résoudre tout différend par arbitrage exécutoire plutôt que devant un tribunal, à moins que les lois de votre province ou territoire ne le permettent pas, ou, dans le cas d'autres systèmes juridiques, si vous choisissez de vous retirer. Cette disposition d'arbitrage ne s'applique pas aux consommateurs de l'Ontario.

Pour les personnes qui relèvent des dispositions relatives à l'arbitrage obligatoire, vous pouvez choisir de vous retirer de la présente procédure de résolution des différends. Si vous choisissez de vous retirer, ni vous ni LG ne pouvez obliger l'autre partie à participer à une procédure d'arbitrage. Pour vous retirer, vous devez envoyer un avis à LG dans les 30 jours civils à compter de la date d'achat du produit par le premier acheteur (i) en envoyant un courriel à [optout@lge.com](mailto:optout@lge.com) avec pour objet : « Retrait de l'arbitrage » ou (ii) en composant le 1 800 980-2973. Vous devez indiquer dans le courriel de retrait ou fournir par téléphone : (a) votre nom et adresse; (b) la date à laquelle le produit a été acheté; (c) le nom de modèle du produit ou le numéro de modèle; et (d) le numéro de série (le numéro de série se trouve (i) sur le produit ou (ii) en ligne en vous rendant au [https://www.lg.com/ca\\_fr/trouvermodele\\_serie/](https://www.lg.com/ca_fr/trouvermodele_serie/)).

Si vous vous prévaluez de l'option de retrait, la loi de votre province ou territoire de résidence régira cette garantie limitée et tout litige entre vous et LG, sauf dans la mesure où cette loi est remplacée ou qu'elle entre en conflit avec la loi fédérale, provinciale ou territoriale applicable. Si l'arbitrage n'est pas autorisé pour régler une réclamation, une poursuite, un différend ou un litige vous opposant à LG, les deux parties acceptent de s'en remettre à la compétence exclusive des tribunaux de votre province ou territoire de résidence pour le règlement de la réclamation, de la poursuite, du différend ou du litige qui vous oppose.

Vous pouvez uniquement vous retirer de la procédure de résolution des différends de la manière décrite ci-dessus (c'est-à-dire par courriel ou par téléphone); aucune autre forme d'avis ne sera valable pour vous retirer de la procédure de résolution des différends. Le retrait de cette procédure de résolution des différends n'aura aucune incidence sur la couverture de la garantie limitée, et vous continuerez de profiter de tous les avantages de cette dernière. Si vous conservez ce produit et ne vous retirez pas de la procédure, vous acceptez toutes les conditions de la disposition relative à l'arbitrage décrites ci-dessus.

**Conflit de modalités.** En cas de conflit ou d'incompatibilité entre les modalités de la présente garantie limitée et du contrat de licence d'utilisateur final (« CLUF ») en ce qui concerne le règlement des différends, les modalités de la présente garantie limitée contrôlent et régissent les droits et obligations des parties et ont préséance sur le CLUF.



# MANUAL DEL PROPIETARIO

# **AIRE ACONDICIONADO**

---



Lea este manual del propietario detenidamente antes de utilizar el dispositivo, y consérvelo para consultarlo en un futuro.

TIPO: conductos

[www.lghvac.com](http://www.lghvac.com)

[www.lg.com](http://www.lg.com)

Copyright © 2024 LG Electronics Inc. Todos los derechos reservados.

# ÍNDICE

## **3 INSTRUCCIONES DE SEGURIDAD**

---

- 4 INSTRUCCIONES DE SEGURIDAD IMPORTANTES

## **16 ANTES DEL FUNCIONAMIENTO**

---

- 16 Preparativos de cara al funcionamiento
- 16 Uso
- 16 Limpieza y mantenimiento
- 16 Servicio
- 16 PARA SUS REGISTROS

## **17 DETALLES DE FUNCIONAMIENTO**

---

- 17 Intervalo de funcionamiento
- 17 Limitaciones de uso

## **18 FUNCIONAMIENTO**

---

- 18 Piezas y funciones

## **19 MANTENIMIENTO**

---

- 19 Limpieza del filtro de aire
- 20 Si el acondicionador de aire no va a utilizarse durante un periodo de tiempo prolongado
- 20 Al utilizar el acondicionador de aire tras un periodo prolongado de no usarlo
- 20 Consejos de funcionamiento

## **21 SOLUCIÓN DE PROBLEMAS**

---

- 21 Antes de llamar para solicitar servicio

## **22 GARANTÍA LIMITADA (EE.UU.)**

---

# INSTRUCCIONES DE SEGURIDAD

## LEA TODAS LAS INSTRUCCIONES ANTES DE UTILIZAR EL DISPOSITIVO



A2L

Este símbolo indica que este electrodoméstico utiliza un refrigerante inflamable. Existe riesgo de incendio si el refrigerante tiene fugas y queda expuesto a una fuente de ignición exterior.



A2L



Este símbolo denota la necesidad de leer atentamente el Manual del propietario.



Este símbolo indica que este equipo sólo debe ser manipulado por personal de servicio que esté familiarizado con el Manual de instalación.



Este símbolo indica que el Manual del propietario o el Manual de instalación contienen la información solicitada.

### Su seguridad y la seguridad de los demás es muy importante.

En este manual y en el dispositivo hemos incluido numerosos mensajes de seguridad importantes. Lea y respete todos los mensajes de seguridad en todo momento.



Este es el símbolo de alerta de seguridad.

Este símbolo le avisa de riesgos potenciales que pueden provocar tanto su muerte como la de otras personas.

Todos los mensajes de seguridad seguirán el símbolo de alerta de seguridad y presentarán la palabra ADVERTENCIA o PRECAUCIÓN.



#### ADVERTENCIA

No seguir estas instrucciones podría provocar fallecimientos o lesiones graves.



#### PRECAUCIÓN

No seguir estas instrucciones podría provocar lesiones leves o moderadas, o daños en el producto.

Los mensajes de seguridad le indican dónde hay riesgos potenciales, le explican cómo puede reducir el riesgo de lesión y mencionan qué podría ocurrir si no se siguen las instrucciones.

## INSTRUCCIONES DE SEGURIDAD IMPORTANTES

### ADVERTENCIA

**Con el fin de reducir el riesgo de explosiones, incendios, fallecimientos, descargas eléctricas, lesiones físicas o quemaduras en las personas, siga las precauciones básicas indicadas a continuación:**

- La instalación o las reparaciones realizadas por personas no autorizadas pueden suponer un riesgo tanto para usted como para otras personas.
- La instalación DEBE respetar los códigos de edificación local o, en caso de no haber códigos locales, el Código Eléctrico Nacional NFPA 70/ANSI C1-1003 o la versión actual, y la sección 1 del Código Eléctrico de Canadá CSA C22. 1.
- La información que contiene este manual está pensada para que la utilice un técnico de servicio cualificado que esté familiarizado con los procedimientos de seguridad y que cuente con las herramientas y los instrumentos de prueba adecuados.
- No leer y seguir las instrucciones de este manual puede provocar fallos de funcionamiento en el equipo, daños en los bienes inmuebles, lesiones personales o la muerte.
- Cuando sea necesario cambiar el cable de alimentación, el trabajo de sustitución deberá realizarlo personal autorizado utilizando únicamente piezas de repuesto originales.
- Este electrodoméstico no es accesible al público en general. Este dispositivo no está diseñado para que lo utilicen personas (incluidos niños) con capacidades físicas, sensoriales o psíquicas reducidas, o que carezcan de experiencia y conocimiento, a menos que lo hagan bajo supervisión o hayan recibido instrucciones sobre el uso del dispositivo por parte de una persona responsable de su seguridad. Se debe supervisar a los niños para asegurarse de que no juegan con el dispositivo.

# Instrucciones de seguridad importantes

## ADVERTENCIA

### Instalación

Póngase en contacto con su distribuidor para solicitar la instalación del acondicionador de aire.

- Si realiza usted mismo la instalación de forma incompleta, podrían producirse fugas de agua, descargas eléctricas e incendios.

Revise la base del dispositivo de forma continua, especialmente si se ha utilizado durante un periodo de tiempo prolongado.

- Puede provocar daños lesiones físicas o daños en la unidad o en otros bienes.

Póngase en contacto con su distribuidor para solicitar reparaciones, mantenimientos y reinstalaciones del acondicionador de aire.

- Si realiza usted mismo la instalación de forma incompleta, podrían producirse fugas de agua, descargas eléctricas e incendios.

Asegúrese de utilizar únicamente accesorios fabricados por LG específicamente diseñados para utilizarlos con el dispositivo, y solicite su instalación a un profesional.

- Una instalación o un acople inadecuados del dispositivo o de los accesorios pueden provocar descargas eléctricas, cortocircuitos, fugas, incendios y otros daños en el equipo.

En caso de producirse una fuga de refrigerante, póngase en contacto con su distribuidor. Al instalar el acondicionador de aire en una habitación pequeña se deben tomar las medidas adecuadas para que, si se produce una fuga, la cantidad de refrigerante que se fugue no supere el límite de concentración. Si la fuga de refrigerante supera el límite del nivel de concentración, podría producirse un accidente relacionado con una deficiencia de oxígeno.

- Existe el riesgo de asfixia, lo que podría provocar lesiones físicas graves o incluso la muerte.

No instale la unidad en una zona en la que haya materiales inflamables.

- Existe el riesgo de explosiones que podrían provocar lesiones físicas graves o incluso la muerte.

Utilice una bomba de vacío o inserte gas (nitrógeno) cuando realice una prueba de fugas o una depuración de aire. No permita que el aire y otras sustancias entren en el circuito del refrigerante (tuberías). No utilice nunca refrigerantes no especificados en la etiqueta de especificación y en los manuales.

- Existe riesgo de muerte, lesiones físicas, incendios o explosiones.

Para la instalación de la Caja del filtro UVnano (un sistema no integral de lámparas UV montadas en conductos aprobado por LG Electronics), consulte siempre al centro de servicio técnico o a una agencia de instalación profesional.

- De lo contrario, puede provocar una exposición a la radiación ultravioleta (UV) en los ojos y la piel, descargas eléctricas o lesiones.”

•

### Alimentación

Nunca intente realizar los trabajos eléctricos o de conexión a tierra usted mismo, a menos que cuente con la cualificación necesaria para ello. Solicite los trabajos eléctricos o de conexión a tierra a su distribuidor.

- Existen riesgos.

No modifique ni prolongue el cable de alimentación.

- Existe el riesgo de incendios o descargas eléctricas.

Asegúrese de conectar el dispositivo a tierra.

- Existe el riesgo de incendios o descargas eléctricas.

Asegúrese de instalar un disyuntor de derivación a tierra.

- Existe el riesgo de incendios o descargas eléctricas.

Instale siempre un circuito y un disyuntor dedicados.

- Un cableado o una instalación incorrectos pueden provocar incendios o descargas eléctricas.

No encienda el disyuntor ni la alimentación si el panel frontal, la carcasa, la cubierta superior o la cubierta de la caja de controles se han desmontado o abierto.

- De lo contrario se pueden producir incendios, descargas eléctricas, explosiones o incluso la muerte.

No utilice un disyuntor defectuoso o que tenga una capacidad insuficiente. Utilice este dispositivo en un circuito dedicado.

- Existe el riesgo de incendios o descargas eléctricas.

Para las tareas de limpieza o mantenimiento, póngase en contacto con la empresa encargada de la instalación del dispositivo. Apague la alimentación eléctrica antes de realizar tareas de limpieza o mantenimiento.

- Existe el riesgo de fugas de agua, descargas eléctricas o lesiones físicas graves.

Tome la precaución de que el cable de alimentación no pueda sufrir tirones o daños durante el funcionamiento del dispositivo.

- Existe el riesgo de incendios o descargas eléctricas.

No coloque ningún objeto sobre el cable de alimentación.

- Existe el riesgo de incendios o descargas eléctricas.

No apague el dispositivo inmediatamente después de que deje de funcionar. Espere siempre cinco minutos antes de apagar el dispositivo.

- De lo contrario podrían producirse fugas de agua.

Las conexiones de cableado interiores y exteriores se deben conectar con firmeza, y el cable se debe colocar de forma que no esté sometido a tensión de los terminales de conexión.

- Unas conexiones inadecuadas o sueltas pueden provocar la generación de calor o incendios.

No toque (controle) el producto con las manos mojadas.

- Existe el riesgo de descargas eléctricas.

Si se instala el producto en posición vertical, se debe instalar una bandeja de goteo vertical (kit de accesorio).

- De lo contrario, se producirá una fuga de agua de desagüe y podría causar daños peligrosos.

## Funcionamiento

Asegúrese de utilizar únicamente las piezas indicadas en la lista de piezas SVC. No intente modificar el dispositivo bajo ningún concepto.

- El uso de piezas inadecuadas puede provocar descargas eléctricas o incendios.

No instale el acondicionador de aire en ningún punto en el que puedan producirse fugas de gas inflamable. Si se produce una fuga de gas y el gas permanece en las proximidades del acondicionador de aire, se podría producir un incendio.

- Existe riesgo de explosiones, incendios y lesiones graves.

Nunca utilice esprays inflamables, como esprays de pelo, laca o pintura, debajo de la unidad.

- Los esprays inflamables pueden provocar un incendio.

Si se utilizan dispositivos con quemadores en la misma habitación que el acondicionador de aire, existe el riesgo de que se produzca una deficiencia de oxígeno que podría derivar en asfixia. Asegúrese de que la habitación esté lo suficientemente ventilada para evitar este riesgo.

- Existe riesgo de una lesión grave o fallecimiento.

No coloque los dedos ni ningún otro objeto en la entrada ni en la salida de aire. Nunca extraiga la protección del ventilador de la unidad.

- El ventilador gira a alta velocidad y puede provocar lesiones físicas.

Nunca rocíe ni vierta agua ni líquidos sobre la unidad.

- Hacerlo puede provocar incendios, fallos del producto o descargas eléctricas.

No permita nunca que la unidad interior o el mando a distancia se mojen.

- El agua puede provocar una descarga eléctrica o un incendio.

No deje que el acondicionador de aire funcione con las puertas o ventanas abiertas un día de mucha humedad. Esto podría provocar un exceso de humedad y daños por agua.

- El exceso de humedad se puede acumular y provocar daños por agua en las paredes o los muebles.

Si se producen anomalías en el funcionamiento del acondicionador de aire, como sonidos extraños, humos o incendios, apague el dispositivo y póngase en contacto inmediatamente con su distribuidor.

- Existe riesgo de una lesión grave o fallecimiento.

Tome las medidas necesarias para asegurarse de que nadie pueda subirse sobre la unidad exterior o caer sobre ella.

- Esto podría provocar lesiones personales y daños en el producto.

En caso de tormenta o huracán, detenga la unidad y cierre todas las ventanas. Si es posible, quite el producto de la ventana antes de la llegada del huracán.

- Existe el riesgo de daños en los bienes inmuebles, fallos del producto o descargas eléctricas.

Si el producto se empapa (se sumerge o se inunda de agua), póngase en contacto con su distribuidor.

- Existe el riesgo de incendios o descargas eléctricas.

No utilice el producto en un espacio muy cerrado durante un periodo de tiempo prolongado.

- Hacerlo podría provocar una deficiencia de oxígeno.

## Mantenimiento

Las aletas del intercambiador de calor son bordes finos que pueden cortar. Para evitar lesiones físicas, lleve guantes o cubra las aletas mientras trabaje alrededor de ellas.

Quite y tire las bolsas de embalaje de plástico para que los niños no jueguen con ellas.

- Si los niños juegan con las bolsas de plástico, podrían morir asfixiados.

Deshágase de los materiales de embalaje de forma segura. Los materiales de embalaje como, por ejemplo, los clavos y otras piezas de metal o madera,

- pueden provocar heridas por punción y otras lesiones.

## PRECAUCIÓN

### Instalación

Si el gas refrigerante se fuga durante la instalación, ventile la zona de inmediato.

- Una fuga de este tipo puede resultar perjudicial para su salud.

Compruebe siempre si hay fugas de gas (refrigerante) tras la instalación o la reparación del producto.

- Un nivel de refrigerante bajo puede provocar fallos en el producto.

Mantenga el producto nivelado hasta cuando lo instale.

- Esto contribuirá a evitar vibraciones o fugas de agua.

El producto debe ser levantado y transportado por dos o más personas.

- Esto ayudará a evitar lesiones personales.

Las labores de instalación se deben realizar según el Código Eléctrico Nacional y por parte solo de personal cualificado y autorizado.

No coloque objetos directamente junto a la unidad exterior. No deje que hojas y otros restos se acumulen alrededor de la unidad. Las hojas son el ecosistema perfecto para animales pequeños que pueden acceder a la unidad. Si acceden a la unidad, los animales pueden provocar fallos de funcionamiento en la unidad y provocar humo o incendios cuando entran en contacto con las piezas eléctricas.

- Existe el riesgo de incendios o descargas eléctricas.

No instale el producto donde vaya a verse expuesto directamente a la brisa marina (niebla salina).

- Esto puede provocar la corrosión del producto.

La corrosión, especialmente en las aletas del condensador y del evaporador, puede provocar fallos de funcionamiento del producto o un funcionamiento poco eficiente.

Asegúrese de que el tubo de drenaje esté correctamente instalado para drenar el agua. Coloque el tubo de drenaje de forma que se garantice un drenaje correcto.

- Un drenaje incompleto puede provocar daños por agua en el edificio, los muebles, etc. Si no se descarga agua desde el tubo de drenaje mientras el acondicionador de aire o la bomba de calor están en el modo de refrigeración, el tubo de drenaje podría haberse obstruido por el polvo o la suciedad, y ocasionar una fuga de agua en la unidad interior. En caso de darse una situación de este tipo, detenga el acondicionador de aire o la bomba de calor y póngase en contacto con su distribuidor.

No instale el producto en lugares en los que el ruido o el aire caliente procedente de la unidad exterior pudieran resultar perjudiciales para el entorno inmediato.

- Una colocación incorrecta puede provocar problemas a sus vecinos.

La Garantía limitada quedará anulada y sin efecto, y LG no tendrá responsabilidad alguna ante ningún Cliente o tercero si se dan las siguientes situaciones: actos, omisiones y comportamientos de todos los terceros, incluyendo, a título enunciativo pero no limitativo, el contratista instalador y las reparaciones, las labores de servicio o mantenimiento por personas no autorizadas o no cualificadas.

No instale la unidad en atmósferas potencialmente explosivas.

### Funcionamiento

Si el gas refrigerante se fuga mientras se repara la unidad, no toque el gas refrigerante que se ha fugado.

- El gas refrigerante puede provocar quemaduras por frío.

No mezcle aire o gases que no sean el gas refrigerante específico utilizado en el sistema.

- La entrada de aire en el sistema refrigerante puede provocar una presión excesivamente alta y causar daños en el equipo o lesiones físicas.

Asegúrese de que no haya obstáculos en las proximidades de la unidad exterior. La presencia de obstáculos en las proximidades de la unidad exterior podría reducir el rendimiento de la unidad exterior o aumentar el ruido de funcionamiento.

- Esto puede provocar fallos en el producto.

No utilice el acondicionador de aire con ningún otro fin que no sea la refrigeración o la calefacción para su comodidad. No utilice la unidad para la refrigeración de instrumentos de precisión, alimentos, plantas, animales ni obras de arte.

- De lo contrario, se pueden producir riesgos de daños o pérdidas de la propiedad.

Cambie todas las pilas del mando a distancia por pilas nuevas del mismo tipo. No mezcle pilas antiguas y nuevas ni de tipos diferentes al mismo tiempo.

- Hacerlo puede provocar riesgo de incendios o explosiones.

No recargue ni desmonte las pilas. No arroje las pilas al fuego,

- ya que pueden explotar.

Si el líquido de las pilas entra en contacto con su piel o ropa, lávelo con agua corriente. No utilice el mando a distancia si las pilas presentan fugas.

- Los productos químicos de las pilas pueden provocar quemaduras u otros riesgos para la salud.

Si ingiere el líquido de las pilas, lávese los dientes y acuda al médico. No utilice el mando a distancia si las pilas presentan fugas.

- Los productos químicos de las pilas pueden provocar quemaduras u otros riesgos para la salud.

No se suba sobre el producto ni coloque nada encima de él (unidades exteriores).

- Hacerlo podría provocar riesgo de lesión física personal y fallos en el producto.

Este dispositivo no está diseñado para que lo utilicen niños o personas enfermas sin supervisión.

No deje que un niño se suba a la unidad o coloque objetos sobre ella. No deje que los niños jueguen sobre la unidad o alrededor de ella.

- Las caídas o desplazamientos pueden provocar lesiones físicas. Si un niño toca la unidad de forma descuidada, se pueden producir lesiones físicas.

No beba el agua que se drena del producto.

- No es potable y puede provocar problemas graves para la salud.

## **Mantenimiento**

Póngase en contacto con su distribuidor para la reparación o el mantenimiento.

No limpie el panel de funcionamiento del mando a distancia con benceno, disolvente, paños con polvo químico, etc. El panel podría decolorarse y el revestimiento desprenderse. Si está muy sucio, sumerja un paño en detergente neutro diluido en agua, escúrralo y limpie el panel. A continuación, séquelo con otro paño seco.

- Existe riesgo de daños para las piezas de plástico del producto.

No introduzca las manos ni otros objetos a través de la entrada o la salida de aire mientras el producto está en funcionamiento.

- Existen piezas afiladas y en movimiento que pueden provocar lesiones personales.

Utilice un taburete o una escalera firmes cuando limpie o realice tareas de mantenimiento en el producto.

- Tenga cuidado y evite lesiones personales.

No toque las piezas metálicas del producto al desmontar el filtro. Están muy afiladas.

- Existe riesgo de una lesión personal.

No beba el agua que se drena del producto.

- No es potable y puede provocar problemas graves para la salud.

No ponga en marcha el acondicionador de aire cuando utilice un insecticida para fumigación.

- De lo contrario, los productos químicos podrían depositarse en la unidad, lo que podría suponer un riesgo para la salud de las personas hipersensibles a los productos químicos.

## Notas de guía de seguridad

### Instalación

Realice siempre la conexión de la toma de tierra.

- Si no lo hace, podría producirse una descarga eléctrica.

Para la instalación del producto, póngase siempre en contacto con el centro de servicio técnico o con una empresa de instalaciones especializada.

- De lo contrario, podría producirse un incendio, descarga eléctrica, explosión o daños.

Ajuste firmemente la cubierta de la parte eléctrica en la unidad interior y el panel de servicio en la unidad exterior.

- Si la cubierta de la parte eléctrica de la unidad interior y el panel de servicio de la unidad exterior no están ajustados firmemente, podría producirse un incendio o descarga eléctrica debido al polvo, agua, etc.

Instale siempre un interruptor diferencial para el aire acondicionado y el cuadro de maniobra correspondiente.

- Si no lo instala, podría producirse un incendio y una descarga eléctrica.

No almacene ni utilice gases inflamables o combustibles cerca del aire acondicionado.

- De lo contrario, podría producirse un incendio o una avería del aparato.

Asegúrese de que el bastidor de instalación de la unidad exterior no está dañado debido a un uso prolongado.

- Podría producir daños o un accidente.

No desmonte ni modifique los productos sin causa justificada.

- Podría producirse un incendio o una descarga eléctrica.

No instale el aparato en un lugar donde pueda caerse.

- De lo contrario, podrían producirse daños personales.

Tenga cuidado cuando lo desembale e instale.

- Los bordes afilados pueden producir daños.

Utilice una bomba al vacío o gas inerte (nitrógeno) cuando proceda a pruebas de escape o purga de aire. No comprima ni el aire ni el oxígeno, ni utilice gases inflamables. En caso contrario, podría causar un incendio o una explosión. Existe riesgo de muerte, lesión, incendio o explosión.

Consulte con su distribuidor local con referencia al procedimiento en caso de fuga de refrigerante. Si el aparato de aire acondicionado va a instalarse en una estancia pequeña, es necesario tomar las medidas adecuadas a fin que la cantidad de refrigerante que se haya fugado no sobrepase el límite de concentración en caso de fuga. En caso contrario, podría conllevar un accidente debido a una reducción de oxígeno.

Lleve a cabo el trabajo especificado de instalación teniendo los terremotos en cuenta.

De no hacerlo durante el trabajo de instalación, podría conllevar la caída de la unidad y causar accidentes.

Asegúrese de proveer un circuito de suministro de alimentación independiente, y que todo el trabajo eléctrico sea llevado a cabo por el personal cualificado, conforme a las leyes y normativas locales, así como el presente manual de instalación. Toda capacidad de suministro de alimentación que resulte insuficiente, o toda construcción eléctrica inadecuada, puede conllevar una descarga eléctrica o un incendio.

Asegúrese de apagar la unidad antes de tocar cualquier parte eléctrica.

Asegúrese que todo el cableado está asegurado, que se utilizan los cables especificados, y que no existe presión sobre las conexiones de los terminales o los cables.

Si el gas refrigerante se fuga durante la instalación, ventile el área inmediatamente.

Se puede generar gas tóxico si el gas refrigerante entra en contacto con el fuego.

Asegúrese de instalar una unidad y un conducto de suministro de aire para la circulación a una sola habitación.

No conserve o use gas inflamable o combustible cerca del aparato.

- Existe riesgo de fuego, explosión, o bien lesiones físicas o mortales.

No use medios para acelerar el proceso de descongelamiento o para la limpieza, distintos a los recomendados por el fabricante.

El equipo debe almacenarse en un espacio sin fuentes de encendido que operen continuamente (Por ejemplo: llamas abiertas, un equipo que opere a gas o un calentador eléctrico operativo).

No perforar ni quemar

Esté consciente que puede ser que los refrigerantes no tengan olor.

El fabricante podría proporcionar otros ejemplos adecuados o podría proporcionar información adicional sobre el olor del refrigerante.

El material de las tuberías, su trazado y su instalación incluirán la protección contra daños físicos durante el funcionamiento y el servicio, y cumplirán los códigos y estándares nacionales y locales, como ASHRAE 15, ASHRAE 15.2, el Código mecánico uniforme IAPMO, el Código mecánico internacional ICC o CSA B52. Todas las juntas de campo deberán ser accesibles para su inspección antes de ser cubiertas o encerradas.

El área no ventilada en la que se instale el aparato que utilice refrigerantes inflamables deberá estar construida de forma que, en caso de que se produzca una fuga de refrigerante, éste no se estanque de forma que pueda crear un peligro de incendio o explosión.

Las juntas para refrigerante fabricadas en interiores deben superar una prueba de estanqueidad. El método de prueba debe ser sensible a 5 gramos de refrigerante por año o mejor a una presión mínima de 0,25 veces la presión máxima admisible. No se debe detectar ninguna fuga.

Si los aparatos conectados a través de un sistema de conductos de aire a una o más habitaciones con REFRIGERANTES A2L se instalan en una habitación con una superficie inferior a Amin según se determina en la norma, dicha habitación no deberá tener llamas abiertas en funcionamiento continuo (p. ej., un aparato de gas en funcionamiento) ni otras FUENTES POTENCIALES DE IGNICIÓN (p. ej., un calentador eléctrico en funcionamiento, superficies calientes). Si un dispositivo productor de llamas dispone de un supresor de llamas eficaz, puede instalarse en la misma zona.

Una vez terminadas las tuberías de campo para los sistemas divididos, las tuberías de campo se someterán a una prueba de presión con un gas inerte y, a continuación, a una prueba de vacío antes de la carga de refrigerante, de acuerdo con los siguientes requisitos:

- La presión mínima de prueba para el lado bajo del sistema será la presión de diseño del lado bajo y la presión mínima de prueba para el lado alto del sistema será la presión de diseño del lado alto, a menos que el lado alto del sistema, no pueda aislarse del lado bajo del sistema, en cuyo caso todo el sistema se someterá a prueba de presión a la presión de diseño del lado bajo.
- La presión de prueba tras la retirada de la fuente de presión se mantendrá durante al menos 1 h sin que el manómetro de prueba indique una disminución de la presión, con una resolución del manómetro de prueba no superior al 5 % de la presión de prueba.
- Durante la prueba de evacuación, después de alcanzar un nivel de vacío especificado en el manual o inferior, el sistema de refrigeración se aislará de la bomba de vacío y la presión no subirá por encima de 1500 micras en 10 min. El nivel de presión de vacío se especificará en el manual y será el menor de 500 micras o el valor requerido para el cumplimiento de los códigos y normas nacionales y locales, que puede variar entre edificios residenciales, comerciales e industriales.

## Cualificación de los trabajadores

El manual debe incluir información detallada sobre las cualificaciones del personal de trabajo para las operaciones de mantenimiento, servicio y reparación. Todos los procedimientos de trabajo que afecten a medidas de seguridad deberán ser realizados por una persona o fabricante cualificados.

Ejemplos de dichos procedimientos de trabajo son:

- Irrupción en el circuito de refrigeración;
- Apertura de componentes sellados;
- Apertura de recintos ventilados.

El tubo del refrigerante debe estar protegido o encastrado para evitar daños.

Los conectores refrigerantes flexibles (tales como las líneas de conexión entre la unidad de espacio interior y exterior) que pueden desplazarse durante las operaciones normales deben protegerse contra el daño mecánico.

Se debe realizar una conexión mediante

cobresoldadura, soldadura o de tipo mecánico antes de abrir las válvulas para permitir que el refrigerante fluya entre las piezas del sistema refrigerante.

Mantenga las aberturas de ventilación necesarias libres de obstáculos.

Se debe poder acceder a las conexiones mecánicas (conectores mecánicos o juntas abocardadas) para realizar tareas de mantenimiento.

Los componentes flexibles de las tuberías deben estar protegidos de daños mecánicos, tensiones de torsión excesivas y otras fuerzas. Cada año, deben ser examinados para detectar daños mecánicos.

Los mecanismos de protección, las tuberías y los accesorios deben protegerse en la medida de lo posible de los peligros ambientales, como el riesgo de que se acumule agua y se congele en las tuberías de alivio o la acumulación de suciedad y residuos.

Deben tomarse precauciones para evitar vibraciones o pulsaciones excesivas en las tuberías de refrigeración.

Las tuberías de los sistemas de refrigeración deben instalarse y diseñarse de forma que se reduzca la posibilidad de que un choque hidráulico dañe el sistema.

Los tramos largos de tuberías deben tener espacio para la expansión y contracción.

Antes de utilizar cualquier aislamiento, las tuberías y componentes de acero deben recubrirse con un material antioxidante para evitar la corrosión.

Los conductos conectados a un aparato no deben contener una fuente de ignición potencial

El espacio debe disponer de conductos directos tanto para el aire de impulsión como para el de retorno.

Las zonas abiertas, como los falsos techos, no se utilizarán como conducto de aire de retorno.

En los conductos de conexión sólo se instalarán dispositivos auxiliares aprobados por el fabricante del aparato o declarados aptos con el refrigerante.

No se instalarán en los conductos dispositivos auxiliares que puedan constituir una fuente potencial de ignición. Ejemplos de tales fuentes potenciales de ignición son las superficies calientes con una temperatura superior a 700 °C y los dispositivos de conmutación eléctrica.

Para los aparatos conectados a conductos, se pueden utilizar falsos techos o falsos techos como plenum de aire de retorno si se proporciona un SISTEMA DE DETECCIÓN DE REFRIGERANTE en el aparato y cualquier conexión externa también está provista de un sensor inmediatamente debajo de la junta del conducto del plenum de aire de retorno.

## Cableado

Electricidad de alto voltaje se requiere para operar este sistema.

Cumpla con las Normas Nacionales para Instalaciones Eléctricas: National Electrical Code (NEC) para EE. UU., México, Canada Electrical Code (CE) para Canadá, esto con el fin de realizar una correcta instalación eléctrica.

- Las conexiones incorrectas así como la conexión

a tierra inadecuada puede causar lesiones accidentales o la muerte.

Conecte a tierra la unidad siguiendo los códigos locales, estatales y nacionales.

- Existe riesgo de fuego, electrocución, o bien lesiones físicas o mortales.

Revise correctamente todos los interruptores y fusibles.

- Existe riesgo de fuego, electrocución, explosión, o bien lesiones físicas o mortales.

La información contenida en este manual está destinada a ser utilizada por un electricista calificado y con experiencia en la industria, familiarizado con NEC para EE. UU. y México, o CE para Canadá.

- Se aconseja leer con atención y seguir al pie de la letra todas las instrucciones de este manual para que no haya fallas que pudieran resultar en el malfuncionamiento del equipo, en daños a la propiedad, o en lesiones personales o la muerte.

Tenga en cuenta los códigos locales, estatales y federales y haga uso de cables eléctricos con la suficiente capacidad de corriente y potencia.

- Los cables demasiado pequeños pueden generar calor y provocar un incendio.

Todo el trabajo eléctrico debe ser realizado por un electricista con licencia y cumplir con los códigos de construcción locales o, en ausencia de los códigos locales, con NEC para EE. UU. y México, o CE para Canadá, el cual debe seguir todas las instrucciones proporcionadas en este manual.

- Si la capacidad de la fuente de corriente eléctrica es inadecuada o bien el trabajo eléctrico no se llevó a cabo correctamente, podría resultar en fuego, electrocución, lesiones personales o incluso la muerte.

Asegure todas las conexiones y el cableado con un alivio de tensión adecuado.

- No asegurar debidamente los cables podrá generar tensión en exceso en las entradas de alimentación del equipo. Las conexiones inadecuadas pueden generar calor, causar un incendio y lesiones físicas o la muerte.

Conecte y atornille correctamente todas las entradas de alimentación.

- Un cableado flojo puede sobrecalentarse en los puntos de conexión, pudiendo provocar un incendio, lesiones físicas o la muerte.

⚠ No cambie la configuración de los aparatos de protección.

- Si el interruptor de tensión, o el de temperatura, o algún otro aparato de protección está puentado o forzado para que no trabaje correctamente, o contiene otro tipo de partes que no son las especificadas por LG, existe riesgo de incendio, electrocución, explosión o lesiones físicas o la muerte.

El aparato debe instalarse de acuerdo con las normas nacionales de cableado.

Se debe incorporar un método de desconexión en el cableado fijo de acuerdo con las normas de cableado.

Si el cable de alimentación está dañado, deberá ser reemplazado por el fabricante, el agente de servicio o por personal igualmente cualificado con el fin de evitar situaciones de riesgo.

## NOTA

- ⚠ No aplique la corriente eléctrica a la unidad hasta que todos los cables eléctricos, controles de cableado, tuberías, instalación y el sistema de evacuación del refrigerante hayan sido completados.

## Operación

Desenchufe la unidad si emite un sonido extraño, olores o humo.

- Si no lo hace, podría producirse una descarga eléctrica o un incendio.

Manténgala alejada de llamas.

- De lo contrario, podría producirse un incendio.

Si es necesario desenchufar el cable de alimentación, hágalo sujetando la cabeza de la clavija y no lo toque con las manos húmedas.

- De lo contrario, podría producirse un incendio o una descarga eléctrica.

No abra la entrada de aspiración de la unidad interior/ exterior durante el funcionamiento.

- Si lo hace, podría producirse una descarga eléctrica y una avería.

No permita que entre agua en las partes eléctricas.

- De lo contrario, podría producirse una avería en la unidad o una descarga eléctrica.

No toque nunca las partes metálicas de la unidad cuando retire el filtro.

- Son afiladas y pueden producir lesiones.

No se suba sobre la unidad interior/exterior ni coloque nada sobre ellas.

- Podrían producirse daños debido al desplome o caída de la unidad.

Si el aparato se ha sumergido en agua, póngase siempre en contacto con el centro de servicio técnico.

- De lo contrario, podría producirse un incendio o una descarga eléctrica.

Vigile que los niños no se suban a la unidad exterior.

- Si lo hacen, podrían resultar gravemente lesionados debido a una caída.

El equipo debe almacenarse en una forma que prevenga que ocurra un dano mecanico.

Este aparato no está diseñado para que lo usen personas (incluidos niños) con discapacidad física, sensorial o mental, o con experiencia y conocimiento insuficientes, a menos que una persona responsable de su seguridad les supervise o instruya en el uso del aparato. Debe vigilarse a los niños de corta edad para asegurarse de que no juegan con el aparato.

**SISTEMA DE DETECCIÓN DE FUGAS instalado.** La unidad debe estar limentada excepto para el servicio. Esta unidad está equipada con medidas de seguridad accionadas eléctricamente. Para que sea eficaz, la unidad debe estar alimentada eléctricamente en todo

momento después de la instalación, excepto durante el mantenimiento.

## Servicio & Instalación

### Comprobaciones de la zona

Antes de comenzar a trabajar en los sistemas que contienen refrigerantes inflamables, es necesario realizar comprobaciones de seguridad para garantizar que el riesgo de ignición se reduzca al mínimo. Para la reparación del sistema de refrigeración, se deberán tomar las siguientes precauciones antes de realizar trabajos en el sistema.

### Procedimiento para el trabajo

Los trabajos se llevarán a cabo de acuerdo a un procedimiento controlado a fin de reducir al mínimo el riesgo de que haya un gas o un vapor inflamable mientras se realiza el trabajo.

### Zona de trabajo general

Todo el personal de mantenimiento y otras personas que trabajen en el área local se instruirán sobre la naturaleza del trabajo que se realiza. Se evitará el trabajo en espacios confinados.

### Comprobación de la presencia del refrigerante

Se comprobará la zona con un detector de refrigerante adecuado antes y durante el trabajo, para asegurarse de que el técnico esté consciente de las atmósferas potencialmente inflamables. Asegúrese de que el equipo de detección de fugas que se está utilizando sea adecuado para su uso con refrigerantes inflamables, es decir, sin chispas, adecuadamente sellado o intrínsecamente seguro.

### Presencia de un extintor de incendios

Si se debe realizar algún trabajo en el equipo de refrigeración o en alguna de sus partes, se dispondrá de un equipo de extinción de incendios adecuado. Tengan un extintor de polvo seco o CO2 cerca del área de carga.

### No hay fuentes de ignición

Ninguna persona que realice trabajos relacionados con un sistema de refrigeración que impliquen la exposición de cualquier tubería, podrá utilizar ninguna fuente de ignición de tal manera que pueda dar lugar a un incendio o explosión.

Todas las posibles fuentes de ignición, incluyendo el consumo de cigarrillos, deben mantenerse lo suficientemente alejadas del lugar de instalación, reparación, eliminación y desecho, durante lo cual es posible que se libere refrigerante al espacio circundante. Antes de que el trabajo se lleve a cabo, el área alrededor del equipo debe inspeccionarse para asegurarse de que no hay peligros inflamables

o riesgos de ignición. Se exhibirán carteles de "No Fumar".

### Área ventilada

Asegúrese de que el área esté al aire libre o que esté adecuadamente ventilada antes de irrumpir en el sistema o realizar cualquier trabajo en caliente. Habrá un grado de ventilación y continuará durante el período en que se lleve a cabo el trabajo.

La ventilación debe dispersar de forma segura cualquier refrigerante liberado y preferiblemente expulsarlo externamente a la atmósfera.

### Comprobaciones del equipo de refrigeración

Cuando se cambien los componentes eléctricos, estos deberán ser adecuados para el propósito y la especificación correcta.

En todo momento se seguirán las directrices de mantenimiento y servicio del fabricante. En caso de duda, consulte al departamento técnico del fabricante para obtener asistencia.

Las siguientes comprobaciones se aplicarán a las instalaciones que utilicen refrigerantes inflamables:

- La carga refrigerante real guarda relación con el tamaño de la sala en la que están instaladas las piezas que contienen el refrigerante
- La maquinaria y las salidas de ventilación funcionan correctamente y no están obstruidas
- Si se utiliza un circuito de refrigerante indirecto, se revisará el circuito secundario para comprobar la presencia de refrigerante
- Las marcas del equipo continúan estando visibles y siendo legibles. Las marcas y los signos ilegibles deben corregirse
- El tubo y los componentes de refrigeración están instalados en una posición en la que no es probable que queden expuestos a sustancias que puedan corroer los componentes que contienen el refrigerante, a menos que estos estén fabricados con materiales que resistan de forma intrínseca la corrosión o estén adecuadamente protegidos contra la misma.

### Comprobaciones de los dispositivos eléctricos

La reparación y el mantenimiento de los componentes eléctricos incluirá comprobaciones iniciales de seguridad y procedimientos de inspección de los componentes. Si existe una falla que pueda comprometer la seguridad, no se conectará ningún suministro eléctrico al circuito hasta que se resuelva satisfactoriamente. Si la falla no puede corregirse inmediatamente pero es necesario continuar la operación, se utilizará una solución temporal adecuada. Se informará de ello al propietario del equipo para que todas las partes estén informadas.

Las comprobaciones iniciales de seguridad incluirán:

- Los condensadores se descargan: esto se hará de forma segura para evitar la posibilidad de que se produzcan chispas.
- No se expone ningún componente eléctrico vivo ni los cables mientras se carga, se recupera o se purga el sistema.
- Continuidad de la unión a tierra

### Reparaciones de los componentes sellados

Se sustituirán los componentes eléctricos sellados.

### Reparación a los componentes intrínsecamente seguros

Los componentes intrínsecamente seguros deben ser sustituidos.

### Cableado

Compruebe que el cableado no esté sujeto a desgaste, corrosión, presión excesiva, vibración, bordes afilados o cualquier otro efecto ambiental adverso. El control también tendrá en cuenta los efectos del envejecimiento o la vibración continua de fuentes tales como compresores o ventiladores.

### Detección de refrigerantes inflamables

En ningún caso deben utilizarse posibles fuentes de ignición para buscar o detectar fugas de refrigerante. No deben utilizarse lámparas de aditivos metálicos (ni otros detectores que utilicen llamas vivas).

### Métodos de detección de goteo

Los siguientes métodos de detección de fugas se consideran aceptables para todos los sistemas de refrigerantes.

Pueden utilizarse detectores electrónicos de fugas para detectar fugas de refrigerante pero, en el caso de los REFRIGERANTES INFLAMABLES, la sensibilidad puede no ser la adecuada o necesitar una recalibración. (El equipo de detección deberá calibrarse en una zona libre de refrigerantes).

Asegúrese de que el detector no sea una fuente potencial de ignición y de que sea adecuado para el refrigerante utilizado. El equipo de detección de fugas debe configurarse con un porcentaje del límite inferior de inflamabilidad LFL del refrigerante y calibrarse según el refrigerante empleado, y debe confirmarse el porcentaje de gas adecuado (el 25 % como máximo).

Los fluidos de detección de fugas también pueden utilizarse con la mayoría de los refrigerantes, pero no deben utilizarse detergentes que contengan cloro, pues este puede reaccionar con el refrigerante y corroer las tuberías de cobre.

### NOTA

- Ejemplos de fluidos para la detección de fugas son
  - Método burbuja
  - Agentes de método fluorescente

Si se sospecha que se ha producido una fuga, deben retirarse o apagarse todas las llamas vivas.

Si se detecta una fuga de refrigerante que requiera soldadura fuerte, todo el refrigerante del sistema debe recuperarse o aislarse (mediante válvulas de cierre) en una parte del sistema que se encuentre lejos de la fuga. La remoción del refrigerante se debe realizar de acuerdo con el procedimiento de remoción y evacuación.

### Remoción y evacuación

Al irrumpir en el circuito del refrigerante para hacer reparaciones – o con cualquier otro propósito – se deberán utilizar procedimientos convencionales. Sin embargo, en el caso de refrigerantes inflamables es importante que se sigan las mejores prácticas, ya que la inflamabilidad es una posibilidad real.

Se seguirá el siguiente procedimiento:

- Retire el refrigerante con seguridad siguiendo la normativa local y nacional;
- Evacuar;
- Purgue el circuito con gas inerte (opcional para A2L);

- Evacuar (opcional para A2L);
- Lave o purgue continuamente con gas inerte cuando utilice la llama para abrir el circuito; y
- Abre el circuito.

La carga de refrigerante se recuperará en los cilindros de recuperación correctos si la ventilación no está permitida por la normativa local y nacional. El sistema debe purgarse con nitrógeno sin oxígeno para que los aparatos que contienen refrigerantes inflamables sean seguros para su uso con refrigerantes inflamables. Podría ser necesario repetir este proceso varias veces.

Los sistemas refrigerantes no deben purgarse con aire comprimido u oxígeno.

Para los aparatos que usan refrigerantes inflamables, la purga de los refrigerantes se deberá realizar rompiendo el vacío en el sistema con nitrógeno sin oxígeno y continuar llenando hasta alcanzar la presión de funcionamiento, y luego ventilando a la atmósfera, y finalmente bajando al vacío (opcional para A2L). Este proceso se repetirá hasta que no haya refrigerante en el sistema (opcional para A2L). Cuando se utilice la carga final de nitrógeno sin oxígeno, el sistema se ventilará a la presión atmosférica para permitir que se pueda trabajar.

La salida de la bomba de vacío no deberá estar cerca de ninguna fuente potencial de ignición y deberá disponerse de ventilación.

### Procedimientos de carga

Además de los procedimientos de carga convencionales, se seguirán los siguientes requisitos.

- Asegúrese de que no se produzca contaminación de diferentes refrigerantes al utilizar equipo de carga. Las mangueras y las líneas deben ser lo más cortas posible para reducir al mínimo la cantidad de refrigerante contenida en ellas.
- Los cilindros se deben mantener en una posición apropiada de acuerdo con la instrucción.
- Asegúrese de que el sistema de refrigeración esté conectado a tierra antes de cargar el sistema con refrigerante.
- Etiquete el sistema cuando la carga esté completa (si ya no lo ha hecho).
- Debe tenerse sumo cuidado para no llenar demasiado el sistema de refrigeración.

Antes de recargar el sistema, deberá someterse a una prueba de presión con el gas purgante apropiado.

Debe comprobarse que no haya fugas en el sistema una vez completada la carga y antes de ponerlo en marcha. Debe comprobarse nuevamente que no haya fugas antes de abandonar las instalaciones.

### Desmantelamiento

Antes de llevar a cabo este procedimiento, es esencial que el técnico esté completamente familiarizado con el equipo y todos sus detalles.

Se recomienda como buena práctica que todos los refrigerantes se recuperen de forma segura.

Antes de realizar la tarea, se tomará una muestra de aceite y refrigerante en caso de que se requiera un

análisis antes de reutilizar el refrigerante recuperado.

Es esencial que la energía eléctrica esté disponible antes de comenzar la tarea.

- a) Familiarizarse con el equipo y su funcionamiento.
- b) Aislar el sistema eléctricamente.
- c) Antes de intentar el procedimiento asegúrese de que:
  - De ser necesario, se dispone de un equipo de manipulación mecánica para manejar los cilindros de refrigerante
  - Todo el equipo de protección personal está disponible y se está utilizando correctamente
  - El proceso de recuperación lo supervisa en todo momento por una persona competente
  - El equipo de recuperación y los cilindros se ajustan a las normas apropiadas.
- d) Bombee el sistema de refrigeración, si es posible.
- e) De no ser posible hacer el vacío, haga un colector para que el refrigerante pueda eliminarse de varias partes del sistema.
- f) Asegúrese de que el cilindro esté situado en la balanza antes de que se produzca la recuperación.
- g) Ponga en marcha la máquina de recuperación y opere de acuerdo con las instrucciones del fabricante.
- h) No llene los cilindros de más. (No más del 80 % del volumen de carga líquida).
- i) No exceda la presión máxima de trabajo del cilindro, ni siquiera temporalmente.
- j) Cuando los cilindros se hayan llenado correctamente y se haya completado el proceso, asegúrese de que los cilindros y el equipo se retiren del lugar rápidamente y se cierren todas las válvulas de aislamiento del equipo.
- k) El refrigerante recuperado no se cargará en otro sistema de refrigeración a menos que se haya limpiado y comprobado.

### Etiquetado

El equipo se etiquetará indicando que se ha desactivado y vaciado de refrigerante.

La etiqueta estará fechada y firmada.

Asegúrese de que haya etiquetas en el equipo que indiquen que el equipo contiene un refrigerante inflamable.

### Recuperación

Cuando se retire el refrigerante de un sistema, ya sea para mantenerlo o para ponerlo fuera de servicio, se recomienda la buena práctica para que todos los refrigerantes se retiren de forma segura. Al transferir el refrigerante a los cilindros, asegúrese de que sólo se empleen los cilindros de recuperación de refrigerante adecuados.

Asegúrese de que el número correcto de cilindros para mantener la carga total del sistema está disponible. Todos los cilindros que se van a utilizar están designados para el refrigerante recuperado y etiquetados para ese refrigerante (es decir, se usan cilindros especiales para la recuperación de

refrigerante).

Los cilindros deberán estar completos con la válvula de alivio de presión y las válvulas de cierre asociadas en buen estado de funcionamiento.

Los cilindros de recuperación vacíos se evacúan y, si de ser posible, enfriados antes de que se produzca la recuperación.

El equipo de recuperación funcionará bien con un conjunto de instrucciones relativas al equipo que está a la mano y será adecuado para la recuperación de refrigerante inflamable.

En caso de duda, se debe consultar al fabricante. Además, se dispondrá de un juego de balanzas calibradas y en buen estado de funcionamiento.

Las mangueras deben estar completas con acoplamientos de desconexión, no tener fugas y en buen estado.

El refrigerante recuperado se procesará de acuerdo con la legislación local en el cilindro de recuperación correcto, y se dispondrá la correspondiente nota de transferencia de residuos.

No mezcle los refrigerantes en las unidades de recuperación y especialmente no en los cilindros.

Si los compresores o los aceites de los compresores se deben retirar, asegúrese de que se han evacuado a un nivel aceptable para asegurarse de que el refrigerante inflamable no permanezca dentro del lubricante. El cuerpo del compresor no deberá calentarse con una llama abierta u otras fuentes de ignición para acelerar este proceso.

Cuando se drena el aceite de un sistema, se debe llevar a cabo de forma segura.

## PRECAUCIÓN

### Instalación

Instale la manguera de drenaje para asegurar que el drenaje pueda realizarse correctamente.

- De lo contrario, podrían producirse fugas de agua.

Instale el aparato de modo que el ruido o el aire caliente procedente de la unidad exterior no cause molestias a los vecinos.

- De lo contrario, podrían producirse disputas con los vecinos.

Compruebe siempre si existen pérdidas de gas después de instalar o reparar la unidad.

- Si no lo hace, podría producirse una avería en la unidad.

Instale la unidad bien nivelada.

- Si no lo hace, podrían producirse vibraciones o fugas de agua.

No instale la unidad en atmósferas potencialmente explosivas.

La instalación de la tubería debe mantenerse en un mínimo.

Cualquier persona que esté involucrada en el trabajo

o en interrumpir un circuito refrigerante debe portar un certificado válido actualizado de una autoridad de evaluación acreditada por la industria, el cual autoriza su competencia para manejar refrigerantes con seguridad de acuerdo con una especificación de evaluación reconocida por la industria.

Cuando se reutilicen en interiores conectores mecánicos, las piezas de sellado se deben renovar.

Cuando las uniones ensanchadas se usen de nuevo en espacios interiores, la parte ensanchada debe fabricarse de nuevo.

## Operación

Evite un enfriamiento excesivo y ventile frecuentemente.

- De lo contrario, podría perjudicar su salud.

Utilice un paño suave para limpiar la unidad. No utilice cera, disolvente ni un detergente fuerte.

- Podría deteriorarse el aspecto del aire acondicionado, cambiar el color o producirse desperfectos en su superficie.

No utilice el aparato para una finalidad especial como el acondicionamiento para animales o vegetales, máquinas de precisión o la conservación de artículos de arte.

- Si lo hace, podrían producirse daños en sus propiedades.

No coloque ningún obstáculo alrededor de las entradas o salidas de aire.

- Si lo hace, podría producirse una avería en el aparato o un accidente.

Este aparato no está destinado a la refrigeración  
**EQUIPOS DE TECNOLOGÍA DE LA INFORMACIÓN**

El servicio debe realizarse solo como recomienda el fabricante del equipo. El mantenimiento y la reparación que requieran la asistencia de otro personal adiestrado debe llevarse a cabo bajo la supervisión de la persona competente en el uso de refrigerantes inflamables.

## Servicio

Las tareas de servicio técnico solo se deben realizar siguiendo las recomendaciones del fabricante.

# ANTES DEL FUNCIONAMIENTO

## Preparativos de cara al funcionamiento

- 1 Póngase en contacto con un especialista en instalaciones para la instalación de esta unidad.
- 2 Utilice un circuito dedicado.

## Uso

- 1 Someterse al flujo de aire durante un periodo de tiempo prolongado puede resultar nocivo para su salud. No someta a personas, mascotas o plantas al flujo de aire directo durante periodos de tiempo prolongados.
- 2 Para evitar deficiencias en el volumen de oxígeno, ventile la habitación cuando utilice la unidad junto con estufas y otros dispositivos de calefacción.
- 3 No utilice este acondicionador de aire con fines especiales no específicos (p. ej. conservar dispositivos de precisión, alimentos, mascotas, plantas y obras de arte). Este tipo de usos puede dañar los productos en cuestión.
- 4 Cuando utilice un mando a distancia, consulte el manual de usuario del mando a distancia en cuestión.

## Limpieza y mantenimiento

- 1 No toque las piezas metálicas de la unidad al desmontar el filtro. La manipulación de bordes metálicos afilados puede provocar lesiones físicas.
- 2 No utilice agua para limpiar el interior del acondicionador de aire. La exposición al agua puede destruir el aislamiento y ocasionar posibles descargas eléctricas.
- 3 Cuando limpie la unidad, asegúrese primero de que la alimentación y el disyuntor se encuentran desconectados. Durante el funcionamiento de la unidad, el ventilador funciona a una velocidad muy alta. Existe la posibilidad de lesiones físicas si la alimentación de la unidad se activa de forma accidental cuando se limpian las piezas internas de la unidad.

## Servicio

Para las tareas de reparación y mantenimiento, póngase en contacto con el distribuidor de servicios autorizado.

## ⚠ PRECAUCIÓN

- Póngase en contacto con un técnico de servicio autorizado para la reparación o el mantenimiento de esta unidad.
- Póngase en contacto con un especialista en instalaciones para la instalación de esta unidad.
- El acondicionador de aire no está diseñado para que lo utilicen niños o personas discapacitadas sin supervisión.
- Se debe supervisar a los niños para asegurarse de que no juegan con el acondicionador de aire.
- Cuando sea necesario cambiar el cable de alimentación, el trabajo de sustitución deberá realizarlo personal autorizado utilizando únicamente piezas de repuesto originales.
- Las labores de instalación se deben realizar según el Código Eléctrico Nacional y por parte solo de personal cualificado y autorizado.

## LEA ESTE MANUAL

En él encontrará numerosas sugerencias útiles sobre cómo utilizar y realizar el mantenimiento del acondicionador de aire de la forma adecuada. Con solo una atención preventiva de sus piezas puede ahorrar gran cantidad de tiempo y dinero a lo largo de la vida útil del acondicionador de aire.

Encontrará muchas respuestas a los problemas más comunes en el diagrama de consejos de solución de problemas. Si lee los consejos de solución de problemas, podría no tener que llamar para solicitar un servicio de reparación.

## PARA SUS REGISTROS

Anote aquí los números de modelo y de serie.

<b>Modelo</b>	
<b>Número de serie</b>	

Los encontrará en la etiqueta del lateral de cada unidad.

<b>Nombre del distribuidor</b>	
<b>Fecha de compra</b>	

# DETALLES DE FUNCIONAMIENTO

## Intervalo de funcionamiento

La FAU funcionará en el intervalo indicado a continuación. Una temperatura exterior cálida (más de 43 °C) o una temperatura exterior fría (menos de -5 °C) harán que el cliente no se sienta cómodo porque la temperatura de salida de la FAU podría no estar lo suficientemente controlada en dicha región. \* FAU : Unidad de entrada de aire fresco

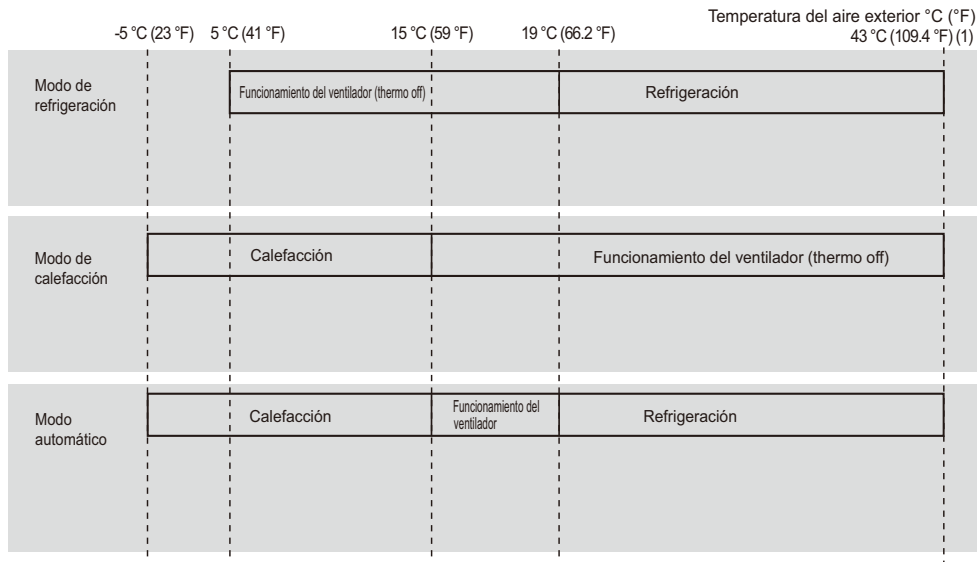

(1) Modelo normal: 43 °C (109.4 °F)  
Modelo Tropical: 48 °C (118.4 °F)

## Limitaciones de uso

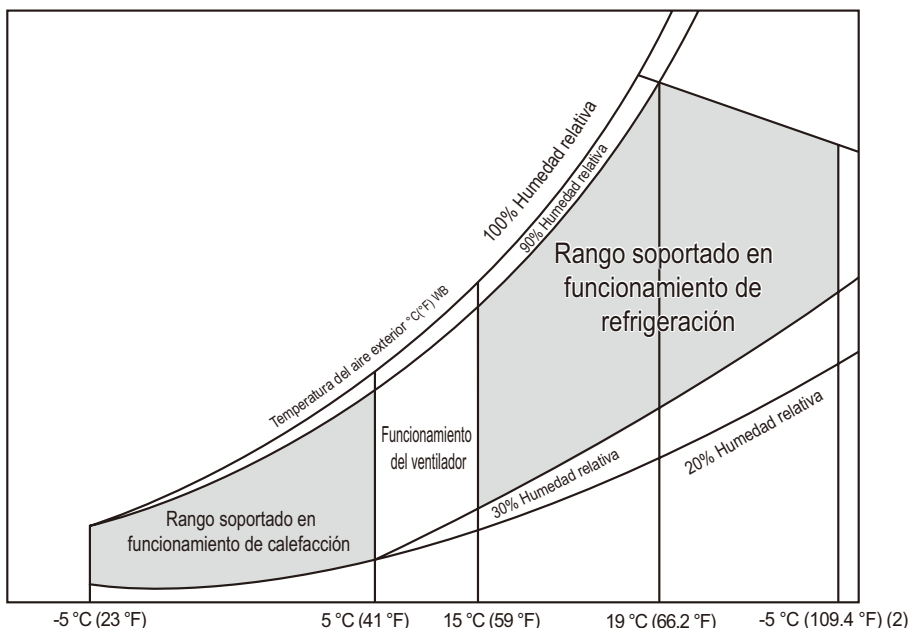

(2) Modelo normal: 43 °C (109.4 °F)  
Modelo Tropical: 48 °C (118.4 °F)

# FUNCIONAMIENTO

## Piezas y funciones

### Unidad interior

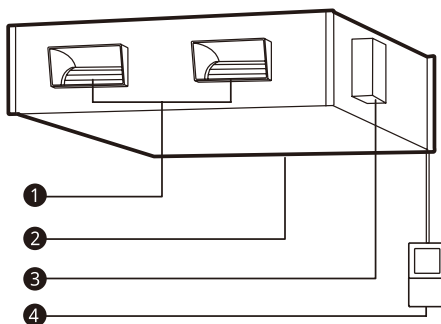
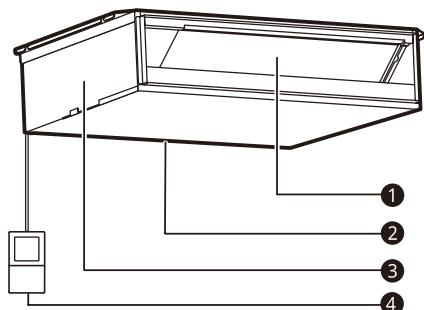

### solo chasis MA - Piezas de instalación vertical (Opción)

Debe adquirir las piezas opcionales para instalar el producto verticalmente.

Forma 1. Instalación sobre el suelo

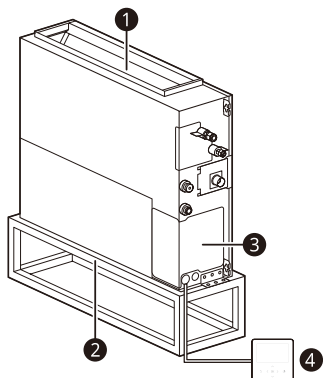

Forma 2. Instalación sobre la pared

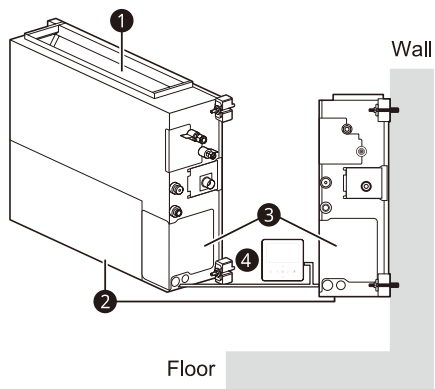

- ① Rejillas de salida del aire
- ② Rejillas de entrada del aire
- ③ Caja de control
- ④ Mando a distancia con cable (Accesorio)

### NOTA

- Las características pueden variar según el tipo del modelo.
- Use solamente fusibles con retardo. Compruebe la especificación de los fusibles con la etiqueta del circuito adjunta a la cubierta de control.

# MANTENIMIENTO

## Limpieza del filtro de aire

Los filtros de aire situados detrás de la rejillas frontal deberán comprobarse y limpiarse cada dos semanas o, si es necesario, con más frecuencia.

- 1 Retire los filtros de aire de la unidad interior.
  - Agarre la lengüeta y tire ligeramente hacia delante para quitar el filtro.

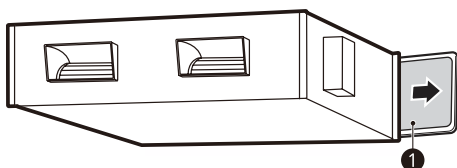
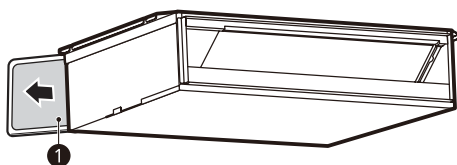

- 2 Limpie la suciedad del filtro de aire con una aspiradora o con agua.
  - Si el filtro de aire está muy sucio u obstruido, lávelo con un detergente neutro en agua tibia.

- 3 Después de lavarlo con agua, séquelo bien a la sombra.

- 4 Instale el filtro de aire.

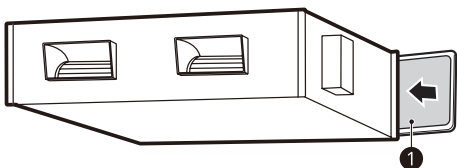
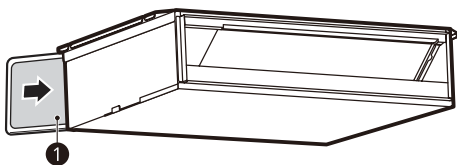

1 Filtros de aire

### ⚠ PRECAUCIÓN

- Desconecte la unidad interior de la red eléctrica antes de proceder a su limpieza.
- No utilice agua a una temperatura superior 0 causar deformación o decoloración.
- No utilice sustancias volátiles para limpiar el filtro de aire. Pueden dañar la superficie del aparato de aire acondicionado.
- Cuando retire el filtro de aire, no toque las partes metálicas de la unidad interior. Podría causar lesiones.

### NOTA

- Apague el aparato antes de limpiarlo y pásese un paño suave y seco. No utilice lejía o abrasivos.
- Para secarlo, no exponga el filtro de aire a la luz solar directa o al calor del fuego.
- La función puede cambiar según el tipo de modelo.

## Si el acondicionador de aire no va a utilizarse durante un periodo de tiempo prolongado

- 1** Active en el acondicionador de aire los siguientes ajustes durante 2-3 horas.
  - Tipo de funcionamiento: modo de funcionamiento de ventilador.
  - Esta acción secará los mecanismos internos.
- 2** Apague el disyuntor.

### PRECAUCIÓN

- Apague el disyuntor si el acondicionador de aire no va a utilizarse durante un periodo de tiempo prolongado.
  - La suciedad podría acumularse y provocar un incendio.

#### NOTA

- El polvo y las impurezas acumuladas en el filtro pueden bloquear el flujo de aire o debilitar las funciones de aire acondicionado.

## Al utilizar el acondicionador de aire tras un periodo prolongado de no usarlo

- 1** Limpie el filtro de aire y vuelva a instalarlo en la unidad interior.
- 2** Compruebe que la entrada y la salida de aire de la unidad interior/exterior no estén bloqueadas.
- 3** Asegúrese de que el cable de conexión a tierra esté correctamente conectado.
  - El cable de conexión a tierra se debe conectar en la unidad interior.

## Consejos de funcionamiento

- No enfríe la habitación en exceso.
  - No resulta beneficioso para la salud y supone un desperdicio de electricidad.
- Mantenga las persianas o las cortinas cerradas.
  - No deje que la luz solar directa entre en la habitación mientras el acondicionador de aire está en funcionamiento.
- Asegúrese de que las puertas y las ventanas están bien cerradas.
  - En la medida de lo posible, evite abrir las puertas y las ventanas para mantener el aire frío dentro de la habitación.
- Limpie el filtro de aire de forma habitual.
  - Las obstrucciones del filtro de aire reducen el flujo de aire y los efectos de la refrigeración y la deshumidificación. Límpielo al menos una vez cada dos semanas.
- Ventile la habitación cada cierto tiempo.
  - Como las ventanas se mantienen cerradas, se recomienda abrirlas y ventilar la habitación con frecuencia.

# SOLUCIÓN DE PROBLEMAS

## Antes de llamar para solicitar servicio

Haga las siguientes comprobaciones antes de llamar al servicio técnico. Si el problema persiste, póngase en contacto con un centro de servicio de LG Electronics o con su distribuidor.

Síntomas	Posibles causas y solución
El acondicionador de aire no funciona.	Ha ajustado el temporizador incorrectamente?
	Se ha fundido el fusible o se ha activado el disyuntor?
se activa un sistema de detección de fugas de refrigerante R32(opcional).	Si aparecen códigos de error como 228, 229 y 230, ventile la habitación y póngase en contacto con el personal autorizado inmediatamente.
	Si hay un código de error de 236, el detector de fugas de refrigerante dispone de una vida útil de menos de 6 meses. Póngase en contacto con personal autorizado inmediatamente.
En la habitación se percibe un olor peculiar.	Compruebe que no sea un olor a humedad procedente de las paredes, la alfombra, los muebles o las prendas de ropa que hay en la habitación.
Parece que hay condensación en el acondicionador de aire.	La condensación aparece cuando el flujo de aire del acondicionador de aire enfría el aire cálido de la habitación.
El acondicionador de aire no funciona durante unos tres minutos después de reiniciarlo.	Este es un mecanismo de protección.
	Espere unos tres minutos y la unidad empezará a funcionar.
No enfría o calienta de forma eficaz.	Está sucio el filtro de aire? Consulte las instrucciones de limpieza del filtro de aire.
	Puede que en la habitación hiciese mucha calor cuando el acondicionador de aire se encendió por primera vez. Espere a que se enfríe.
	Se ha ajustado la temperatura incorrectamente?
	Están obstruidas las rejillas de entrada o salida de aire de la unidad interior?
El acondicionador de aire hace mucho ruido al funcionar.	Se escucha un ruido parecido al del agua corriendo. <ul style="list-style-type: none"> <li>Este es el sonido que genera el flujo del freón en el interior del acondicionador de aire.</li> </ul>
	Se escucha un sonido parecido al aire comprimido liberándose a la atmósfera. <ul style="list-style-type: none"> <li>Este es el sonido que se genera al procesarse el agua deshumidificada en el interior del acondicionador de aire.</li> </ul>
Se escucha un ruido de crujido.	Este sonido lo genera la expansión o contracción de la rejilla de entrada u otros elementos debido a los cambios de temperatura.
La pantalla del mando a distancia se muestra con debilidad o no se muestra nada en la pantalla.	Están agotadas las pilas?
	Están instaladas las pilas en la dirección opuesta correcta (+) y (-)?

### NOTA

- El lado exterior del dispositivo es RESISTENTE AL AGUA. El lado interior no es resistente al agua y no debe exponerse a un exceso de agua.

## **GARANTÍA LIMITADA (EE.UU.)**

Los términos y condiciones íntegros de la Garantía Limitada del producto, así como los requisitos de arbitraje, están disponibles en <https://www.lghvac.com>

# Notas



US	Please call the installing contractor of your product, as warranty service will be provided by them.
CANADA	Service call Number # : (888) LG Canada, (888) 542-2623 Numéro pour les appels de service : LG Canada, 1-888-542-2623